

ZAXIS170W



MOBIELE GRAAFMACHINE

Modelcode : ZX170W-5B

Nominaal motorvermogen : 122 kW (164 HP)

Bedrijfgewicht : 17.000 - 19.100 kg

Bak ISO met kop : 0,52 - 0,82 m³



RONDOM DE MACHINE

INHOUD

4-5 Veelzijdigheid

De mobiele graafmachines van Hitachi kunnen ingezet worden voor een grote verscheidenheid aan werkzaamheden.

6-7 Productiviteit

De mobiele graafmachines van Hitachi hebben een grote impact op de efficiëntie, maar een lage impact op het milieu.

8-9 Comfort

De cabine van de nieuwe Hitachi mobiele graafmachine biedt meer veiligheid en comfort op de werkplek

10-11 Duurzaamheid

Hitachi staat bekend om zijn hoogwaardige machines, die aan de vereisten van de zwaarste werklocaties kunnen voldoen.

12-13 Onderhoud

Gemakkelijk bereikbare voorzieningen voor reiniging en dagelijks onderhoud verminderen stilstand en maximaliseren de inzetbaarheid van de ZAXIS 170W.

14-15 Hitachi Support Chain

Al onze klanten kunnen na verkoop een beroep doen op uiteenlopende service- en ondersteuningsopties.

16-29 Specificaties

Verbeterd zicht

Het zicht aan de voorkant van de machine, vooral aan de rechterkant, is verbeterd voor meer veiligheid,

Toegevoegde duurzaamheid

Het versterkte chassis en de versterkte beugels op de voet van de boom zijn bestand tegen zware omstandigheden.

Hogere productiviteit

Het hydraulische HIOS III-systeem zorgt voor een hogere productiviteit met een lager brandstofverbruik dan het conventionele ZAXIS-model, waardoor de kosten dalen.

Sneller bewegen

De mogelijkheid tot stopzetten van het armcirculatiesysteem en het hydraulische booststelsel vergroten de snelheid van de arm tijdens het werken.

Nieuwe Power boost

Door de nieuwe Power boost-functie is er meer graaf- en hefvermogen.



ZAXIS Empower your Vision.

Bij het ontwerp van de nieuwe middelgrote ZAXIS 170W-graafmachine van Hitachi hadden we slechts één doel voor ogen – versterking van uw visie (“Empower your vision”). Deze machine toont zijn waarde op vijf belangrijke punten: prestaties, productiviteit, comfort, duurzaamheid en betrouwbaarheid. We weten dat eigenaren van machineparken behoefte hebben aan hoogwaardige, efficiënte machines, die effectief kunnen werken, ook onder zware omstandigheden. We realiseren ons ook dat machinisten in een veiligere, gebruikersvriendelijke omgeving willen werken, met een machine die met snelheid en precisie op hun vaardigheden kan reageren. En om een goed resultaat te bereiken, op tijd, binnen het budget en volgens een hoge standaard, streven we ernaar de inzetbaarheid van de nieuwe ZAXIS 170W te maximaliseren, met eenvoudige onderhoudsvoorzieningen en ons after sales programma, Hitachi Support Chain.

Meer beenruimte

De cabine van de nieuwe ZAXIS is ruimer voor de machinist, met 45 mm meer beenruimte en een bredere toegang met een opklapbare zijconsole.

Ultiem comfort

De verwarmde, geveerde stoel is ideaal voor gebruik in koude klimaten en absorbeert trillingen tijdens de werkzaamheden, zodat de machinist minder snel vermoeid raakt.

Eenvoudig toegankelijke informatie

Het grote multifunctionele LCD-scherf is duidelijk leesbaar, ook bij fel zonlicht of als het donker is, en biedt technische gegevens.

Snelle en eenvoudige toegang tot servicepunten

De inspectiepunten zijn praktisch geplaatst.





VEELZIJDIGHEID

De nieuwe ZX170W-5 is geschikt voor gebruik bij elk bouwproject en kan worden voorzien van diverse werktuigen voor toepassing bij diverse werkzaamheden. Deze machine biedt meer vermogen en snelheid, en lagere bedrijfskosten, waardoor hij andere machines in deze klasse ruim voor blijft. Net als alle nieuwe mobiele graafmachines van Hitachi is de machine eenvoudig te bedienen, zodat u hem snel en moeiteloos op het werkterrein kunt manoeuvreren.



Veelzijdig, krachtig en gemakkelijke bediening



Veelzijdige prestaties

De nieuwe mobiele ZAXIS-graafmachines zijn krachtig, snel en eenvoudig in gebruik, waardoor ze indrukwekkende prestaties kunnen leveren en zeer veelzijdig in uiteenlopende toepassingen zijn.

De hefcapaciteit is met 7 % verbeterd, zodat de machine nog zwaardere lasten kan verplaatsen. Dit wordt verder verbeterd door de Auto Power Boost functie, voor als er meer kracht nodig is. Met de nieuwe power boost-functie ligt de graafkracht met 6 % hoger gedurende maximaal acht seconden, indien nodig.

De bewegingssnelheid van het front van de nieuwe modellen is verbeterd door het HIOS III-recirculatiesysteem, olie onder druk wordt bij het dalen van de boom in de boomcilinder gecirculeerd, waardoor olie onder druk uit de pomp efficiënt kan worden gebruikt om de snelheid van de arm te verhogen.

Uitrustingsstukken kunnen eenvoudig worden gemonteerd met het ondersteuningssysteem voor uitrustingsstukken, met 11 standen die op de monitor kunnen worden weergegeven. Een nieuwe drukinstellingsfunctie biedt bescherming van de afzonderlijke uitrustingsstukken door de juiste druk in te stellen.

Lagere brandstofkosten

Het binnenhalen van opdrachten en het voldoen aan productie-doelstellingen zijn zeer competitieve processen waarmee u uw bedrijf kunt ontwikkelen. De keuze in bouwmachines is essentieel en uw succes is afhankelijk van de productiviteit en efficiëntie van uw machines. Daarom hebben wij het nieuwe hydraulische HIOS III-systeem ontwikkeld.

Via de nieuwste geavanceerde hydraulische en elektronische technologieën willen we een aanzienlijke besparing op brandstofkosten bereiken en dat doen we met onze nieuwe motor met een laag emissieniveau. Dankzij onze HIOS III-hydraulica is uw brandstofverbruik in de PWR-stand 5 % lager ten opzichte van de P-stand van de vorige ZAXIS, terwijl u tegelijkertijd een hoge productiviteit kunt handhaven*.

Ook in de ECO-stand is 14 % minder brandstofverbruik mogelijk*. Dit levert nog altijd een relatief hoge productiviteit op met dezelfde hoeveelheid brandstof.

* Op basis van typisch werkpatroon verzameld via Global e-Service

Belangrijkste kenmerken

■ 5 % verlaging in brandstofverbruik (PWR-stand t.o.v. vorige P-stand)

■ 14 % verlaging in brandstofverbruik (ECO-stand t.o.v. vorige P-stand)

■ Nieuw hydraulisch HIOS III-systeem hogere productiviteit en lager brandstofverbruik

■ Ondersteuningssysteem uitrustingsstukken

■ Power boost

■ Meer hefcapaciteit



PRODUCTIVITEIT

De ZX170W-5 is voorzien van een krachtige nieuwe motor en bereikt hogere niveaus in efficiëntie in het werkkerrein dan vorige modellen. Hierdoor kunt u uw investering snel terugverdienen, wat bijdraagt aan een grotere winstgevendheid voor uw bedrijf. De ontwerpers van Hitachi hebben ervoor gezorgd dat deze machine voldoet aan de nieuwste EU-voorschriften op het gebied van emissienormen en hebben de machine voorzien van diverse duurzame eigenschappen die de impact van de machine op het milieu beperken.



Meer efficiëntie en minder impact op het milieu



Duurzame efficiëntie

Een minimale impact op het milieu van onze grondverzetmachines was een belangrijke overweging tijdens de ontwerpfase van de nieuwe mobiele ZAXIS-graafmachines. We willen machines ontwikkelen die zowel duurzaam als productief zijn, zodat we aan de behoeften van onze klanten en aan de vereisten van de EU-emissienormen kunnen voldoen.

De ZX170W-5 is voorzien van een roetfilter dat met behulp van een oxidatiekatalysator en een uitlaatgastemperatuurregeling vuildeeltjes opvangt en verbrandt. Het NOx-niveau wordt ook verlaagd door de turbocompressor met variabele geometrie, die de verbranding optimaliseert.

Een andere functie die de emissies verlaagt is de Auto Shut-Down functie, die verspilling van brandstof helpt voorkomen en het geluidsniveau in de cabine beperkt. Gecombineerd met het automatisch stationairloopsysteem kan verdere brandstofverspilling worden voorkomen.

Krachtige efficiëntie

Hoewel de impact van de nieuwe mobiele ZAXIS-graafmachines op het milieu is gedaald, bieden ze gegarandeerd een maximale efficiëntie op elk werkterrein. We hebben ons uiterste best gedaan om onze verplichtingen om aan de nieuwste milieuvorschriften te voldoen te combineren met uw behoefte aan de hoge productiviteit en winstgevendheid.

De mobiele graafmachines van Hitachi staan bekend om hun betrouwbaarheid en hoge productiviteit, eigenschappen die essentieel zijn om deadlines op drukke werkterreinen te halen. De nieuwste serie ZAXIS-modellen bouwt voort op deze reputatie en biedt een verbeterde efficiëntie en duurzaamheid.

** Op basis van typisch werkpatroon verzameld via Global e-Service*

Belangrijkste kenmerken

- Krachtig en duurzaam
- Motor volgens Stage IIIB-norm
- Roetfilter dat roetdeeltjes opvangt
- Turbocompressor met variabele geometrie – optimale verbranding
- Grootvolumegekoeld EGR-systeem
- Hydraulisch HIOS III-systeem – brandstofefficiëntie en hogere productiviteit
- Milieuvriendelijk ontwerp
- Auto shut-down (automatische uitschakeling) – brandstofbesparing voor vermindering van kooldioxide



COMFORT

De nieuwste serie mobiele ZAXIS-graafmachines voldoet aan de vereisten van onze klanten en machinisten over de hele wereld. De cabine is ruimer dan die van vorige modellen en biedt uitstekend zicht en diverse gebruiksvriendelijke eigenschappen, die voor een ongekend comfort zorgen. Dankzij het oog voor detail van de ontwerpers van Hitachi kunt u van uw tijd in de ZX170W-5 genieten en uw werk veilig en snel gedaan krijgen.



Superieur comfort voor de machinist



Gegarandeerd comfort

Voorheen waren lange diensten op het werterrein zwaar voor machinisten, maar de comfortabele cabine van de nieuwe mobiele ZAXIS-graafmachines is zodanig ontworpen dat u na uw werk nog van de rest van uw dag kunt genieten. De ZX170W-5 biedt nu een ruimere werkomgeving – met een volledig verstelbare luchtgeveerde stoel die verder naar achteren schuift dan bij de vorige modellen en met 45 mm meer beenruimte.

Verbeterd zicht

In de nieuwe ZX170W-5 zijn diverse ontwikkelingen van Hitachi geïntegreerd die het zicht van de machinist verbeteren en dat is essentieel om veilig op drukke werkerreinen aan de slag te kunnen. De rechterkant van de machine is aangepast, met een vernieuwde kap aan de voorkant, zodat de machinist beter zicht vanuit de cabine heeft. Het nieuwe model heeft ook een nieuwe monitor die precies in de rechterstijl past, waardoor het zicht door de voorruit nog verder wordt verbeterd.

Ook de nieuwe achteruitrijcamera zorgt voor beter zicht, omdat u alles direct onder het contragewicht kunt zien. Op de nieuwe monitor worden statuspictogrammen voor de machinist en het zicht naar achteren tegelijkertijd weergegeven, zodat de machinist niet van display hoeft te wisselen.

Gebruiksvriendelijke functionaliteit

Hitachi heeft flink geïnvesteerd in de geavanceerde technologie van de nieuwe ZAXIS. U kunt het vermogen met uw vingertoppen regelen, dankzij de functionaliteit van het kleurenbeeldscherm en de ergonomische bedieningen.

Het nieuwe, multifunctionele LCD-beeldscherm heeft een groot en duidelijk scherm van zeven inch. Het biedt uiteenlopende praktische technische informatie, zoals een duidelijk indicatie van de machinestatus en instellingen met meertalige ondersteuning in maximaal 32 talen. Het beeldscherm en de ergonomisch ontworpen schakelaars zijn bij elkaar geplaatst en liggen vlak bij uw rechterhand. Om uitrustingsstukken makkelijker te bedienen is er optioneel een proportionele bediening voor de extra functie beschikbaar. Er is een mp3-aansluiting aan de geluidinstallatie toegevoegd, zodat u efficiënt en soepel kunt werken onder het genot van uw favoriete muziek. Tevens is er een opbergvakje voor uw mp3-speler.

Belangrijkste kenmerken

■ Hoogwaardige ROPS-cabine

■ Verbeterd zicht

■ Nieuw LCD-kleurenscherm

■ Eenvoudig toegankelijke, directe informatie

■ Meer dan voldoende beenruimte

■ Ergonomisch ontworpen bedieningspaneel

■ Aux-aansluiting en opbergruimte voor een mp3-speler



DUURZAAMHEID

De grondverzetmachines van Hitachi staan bekend om hun hoge kwaliteit, betrouwbaarheid en duurzaamheid bij klanten over de hele wereld. De nieuwe serie mobiele ZAXIS-graafmachines is ontwikkeld met behulp van decennialange productie-ervaring en een geavanceerde technologische aanpak. Daarom kunnen ze worden gebruikt in de zwaarste werkomgevingen en bieden ze een optimale beschikbaarheid, waar ze ook worden ingezet.



Geschikt voor zware omgevingen



Duurzame onderdelen

De nieuwe ZX170W-5 is ontworpen voor gebruik onder de meest uitdagende werkomstandigheden. Voor zware werkterreinen zijn betrouwbare machines nodig, die hogere niveaus voor inzetbaarheid en productiviteit kunnen bieden. Uw exploitatiekosten dalen door de duurzaamheid van onze mobiele graafmachines en daar gaat het uiteindelijk om.

De versterkte bakophanging van de nieuwe ZX170W-5 is daar een goed voorbeeld van. De steunen op de voet van de boom zijn voorzien van een bus die de duurzame eigenschappen verbetert en bestand is tegen langdurig gebruik onder zware omstandigheden.

De machine is standaard uitgerust met een hoogwaardige waterafscheider. Deze vangt vocht in de brandstof op, zelfs uit brandstof met veel vocht.

Extra versteviging

Het chassis van de nieuwe mobiele ZAXIS-graafmachines is verstevigd voor meer duurzaamheid. De afdekking die de schuifbladcilinder beschermt, is vergroot en daarnaast biedt een constructie, die loopt naar de bovenkant en onderkant van het blad, nog meer bescherming.

De versnellingsbak is boven de as gemonteerd zodat deze geen onverwachte obstakels kan raken. De machine is ook voorzien van een verstevigde afdekking voor de stempels.

Belangrijkste kenmerken

- Beproefde Hitachi-kwaliteit
- Meer dan 40 jaar ervaring
- Verbeterde bakophanging
- Verstevigde onderwagen



ONDERHOUD

De nieuwe Hitachi ZX170W-5 is voorzien van diverse gemakkelijk toegankelijke eigenschappen voor routinereiniging en -onderhoud. Daardoor kunt u dagelijkse controles en onderhoud snel en eenvoudig uitvoeren en kunt u snel weer aan de slag. Een constant hoog niveau in productiviteit en beschikbaarheid heeft een grote invloed op uw bedrijf en daarom hebben de technici van Hitachi een serie mobiele graafmachines ontwikkeld die langer voor u aan het werk blijven.



Snelle en praktische oplossingen voor maximale beschikbaarheid



Gemakkelijke toegang

In de nieuwe middelgrote ZAXIS-graafmachines zijn diverse praktische functies geïntegreerd die het leven eenvoudiger maken. Onze technici hebben uw vereisten beoordeeld en een aantal tijdsbesparende factoren voor routine-onderhoud in de machine verwerkt.

Op het multifunctionele LCD-scherm kunt u het motoroliepeil controleren en ziet u het waarschuwinglampje verschijnen zodra de filters van de hydraulisch olie en van de brandstof moeten worden vervangen. Daarnaast kunt u een schema ingeven voor servicebeurten om zo stilstand tot een minimum te beperken.

Het luchtfilter voor de klimaatregeling bevindt zich niet meer achter de bestuurdersstoel, maar naast de deur van de cabine. Dit betekent dat het filter gemakkelijk kan worden gereinigd en vervangen. Er is standaard een elektrische brandstofpomp met brandstoffilter voorzien.

Vanaf de grond hebt u via brede deuren toegang tot het dubbele brandstoffilter, het motoroliefilter en de waterafscheider. De hydraulische olie kan tot maar liefst 5.000 uur worden gebruikt.

Minimale stilstand

Regelmatig onderhoud is essentieel om uw machine goed te laten werken en stilstand te minimaliseren. Gelukkig kunnen deze werkzaamheden gemakkelijk worden uitgevoerd bij de mobiele ZAXIS-graafmachine, zodat u zich kunt richten op het echte werk.

Het motoroliecarter is bijvoorbeeld voorzien van een automatische aftapplug, waar een speciale aftapslang op kan worden aangesloten als u het carter moet aftappen. De betrouwbare aftapplug helpt olie lekkage en vandalisme voorkomen, die beide onnodige stilstand voor elk project kunnen veroorzaken.

Belangrijkste kenmerken

- Controle van roetfilter via Global e-Service
- Makkelijke bereikbaarheid voor dagelijks onderhoud
- Controle oliepeil vanaf de bestuurdersstoel
- Snelle en eenvoudige toegang tot servicepunten



SUPPORT CHAIN

Zodra u klant van Hitachi wordt, kunt u vertrouwen op hoogstaande after sales, geleverd door uw geautoriseerde dealer. Hitachi biedt uitgebreide ondersteuning voor alle dealers binnen het Europese netwerk, zodat zij ervoor kunnen zorgen dat uw ZAXIS 170W aan uw vereisten blijft voldoen en uw verwachtingen overstijgt. We willen uw investering in de grondverzetmachines van Hitachi verder beschermen met ons after sales programma, Hitachi Support Chain. Dit biedt u de flexibiliteit om een speciaal afgestemd serviceplan op te stellen, via de 'schakels' van de serviceketen die via uw plaatselijke Hitachi-dealer beschikbaar zijn.



Een flexibel after sales programma ter bescherming van uw investering

Global e-Service

De nieuwe ZAXIS graafmachine is voorzien van een GPRS-communicatiesysteem*. Dit systeem stuurt verschillende gegevens over uw machine naar de hoofdserver van Hitachi. Via de Global e-Service-database heeft u op afstand toegang tot alle gegevens. U hebt alleen een internetverbinding en uw aanmeldgegevens voor Global e-Service nodig.

Via Global e-Service kunnen u en uw dealer deze gegevens downloaden en delen, zodat u uw machinepark op afstand kunt beheren. Dankzij deze online functie kan uw dealer u ook actief adviseren over preventief onderhoud en speciaal op u afgestemde aanbiedingen.

De laatste informatie over de ZAXIS-graafmachine is 24/7 beschikbaar en omvat bedrijfsgegevens, zoals het aantal bedrijfsuren, cijfers over het brandstofverbruik, werkmodi en locatie. Zo kunt u uw bedrijfskosten verlagen, opdrachten efficiënt plannen en onderhoud aan uw machines actueel houden - voor optimale prestaties en minimale stilstand.

Technische ondersteuning

Het professionele en goed opgeleide Hitachi-serviceteam combineert wereldwijde expertise en kennis van Hitachi-grondverzetmachines met uw plaatselijke taal en cultuur. We gebruiken een actieve aanpak in onze klantenservice door ons dealerpersoneel te blijven opleiden, zodat de wereldwijd beschikbare kennis naar elke monteur in ons dealernetwerk wordt doorgegeven.

Verlengde garantie en servicecontracten

Elk nieuwe Hitachi-model wordt gedekt door een volledige garantie van de fabrikant. Uw ZAXIS-graafmachine kan echter wel extra bescherming nodig hebben door zware werkomstandigheden of om de reparatiekosten van materieel te minimaliseren. Onze dealers bieden een uniek optioneel programma voor verlengde garantie (HELP – Hitachi Extended Life Program) en uitgebreide servicecontracten om aan deze vereisten te voldoen – de effectiefste manier om de prestaties van uw nieuwe ZAXIS graafmachine te optimaliseren.

Onderdelen en ruildelen

Hitachi biedt verschillende series onderdelen voor uw specifieke behoeften. Naast onze originele onderdelen heeft u de volgende opties:

- Als uw machines al een aantal jaar in gebruik zijn, kan Hitachi second genuine onderdelen als aantrekkelijk geprijsde oplossing bieden.
- Voor veeleisende toepassingen of in extreme klimaten biedt Hitachi een serie 'performance' onderdelen.
- Als u een zuinige oplossing voor preventieve vervanging zoekt, zijn ruildelen de beste optie.

Wat u ook kiest, alles is goed geregeld dankzij de bekende kwaliteit en garantie van Hitachi.

Uw Hitachi-dealer kan u meer vertellen over de bovenstaande onderdelenseries.



* Het GPRS-communicatiesysteem behoort tot de standaard uitrusting van de nieuwe ZAXIS-graafmachines, hoewel de beschikbaarheid van het communicatiesysteem afhankelijk is van de licentievoorschriften in uw land. Neem contact op met uw Hitachi-dealer voor meer informatie of om een account voor Global e-Service aan te vragen.

Belangrijkste kenmerken

- Al uw machines vanuit uw kantoor in de gaten houden - 24/7
- Op afstand inzicht in het brandstofverbruik
- Huidige en eerdere locaties en verplaatsingen van uw machine(s) in de gaten houden
- Bekijk voor elke machine de onderhoudsstatus en onderdelen die binnenkort vervangen moeten worden
- Ontvang e-mailmeldingen met waarschuwingen voor machines, onverwachte verplaatsingen, etc.

TECHNISCHE GEGEVENS

MOTOR

| | |
|--------------------------|---|
| Model | Isuzu AM-4HK1X |
| Type | Watergekoelde 4-taktmotor, directe inspuiting, common rail |
| Aanzuiging | Met turbocompressor met variabele geometrie, interkoeling, gekoelde EGR |
| Nafiltering | Roetfilter |
| Aantal cilinders | 4 |
| Nominaal vermogen | |
| ISO 9249, netto | 122 kW (164 HP) bij 2.000 min ⁻¹ (rpm) |
| EEC 80/1269, netto | 122 kW (164 HP) bij 2.000 min ⁻¹ (rpm) |
| SAE J1349, netto | 122 kW (164 HP) bij 2.000 min ⁻¹ (rpm) |
| Maximaal koppel | 655 Nm (66,8 kgfm) bij 1.500 min ⁻¹ (rpm) |
| Cilinderinhoud | 5,193 L |
| Boring en slag | 115 mm x 125 mm |
| Accu's | 2 x 12 V / 93 Ah |

HYDRAULISCH SYSTEEM

Hydraulische pompen

| | |
|------------------------------|---|
| Hoofdpompen | 2 plunjerpompen met variabele opbrengst |
| Maximale olieopbrengst | 2 x 157 L/min |
| Hulppomp | 1 tandwielpompe |
| Maximale olieopbrengst | 30 L/min |
| Stuurpomp | 1 tandwielpompe |
| Maximale olieopbrengst | 28,6 L/min |

Hydraulische motoren

| | |
|---------------|---|
| Rijden | 1 axiale plunjermotor met variabele opbrengst |
| Zwenken | 1 axiale plunjermotor |

Werkdruk maximaal

| | |
|-----------------------|-------------------------------------|
| Graafuitrusting | 34,3 MPa (350 kgf/cm ²) |
| Zwenken | 33,4 MPa (341 kgf/cm ²) |
| Rijden | 34,8 MPa (355 kgf/cm ²) |
| Servosysteem | 3,9 MPa (40 kgf/cm ²) |
| Power boost | 36,3 MPa (370 kgf/cm ²) |

Hydraulische cilinders

| | Aantal | Boring | Stangdiameter |
|------------------------|--------|--------|---------------|
| Boom | 2 | 110 mm | 80 mm |
| Arm | 1 | 120 mm | 90 mm |
| Bak | 1 | 105 mm | 75 mm |
| Plaatsing ¹ | 1 | 170 mm | 105 mm |

¹: Voor 2-delige boom

BOVENWAGEN

Draaiend frame

D-sectieframe, bestand tegen vervorming.

Zwenkmechanisme

Axiale plunjermotor met planetaire tandwielvertraging in oliebad. Draaikrans is eenrijig. De zwenkrem is een met een veer bekrachtigde/hydraulisch ontkoppelde schijfrem.

| | |
|---------------------|------------------------------|
| Zwenksnelheid | 12,2 min ⁻¹ (rpm) |
| Zwenkmoment | 42,8 kNm (4.370 kgfm) |

Cabine

Onafhankelijke ruime cabine, 1.005 mm breed en 1.675 mm hoog, die voldoet aan de ISO-normen*.

* International Organization for Standardization

ONDERWAGEN

Onderwagen op banden. Het frame is van een gelaste, spanningsvrije structuur.

Aandrijfsysteem: versnellingsbak met 2 snelheden en rijmotor met axiale plunjerpompe met variabele opbrengst.

Rijsnelheid (vooruit en achteruit)

Bereik kruipsnelheid

0 tot 2,4 km/h

Bereik lage snelheid

0 tot 8,6 km/h

Bereik hoge snelheid

0 tot 35 km/h

Maximale trekkracht

102 kN (10.350 kgf)

Klimvermogen

70 % (35 graden)

Min. draaicirkel.....

6.650 mm

As:

Aandrijving op alle wielen.

De vooras kan hydraulisch in alle posities worden vergrendeld.

Oscillerende vooras

± 7°

Remsysteem:

Onderhoudsvrije natte schijfremmen op de assen zijn standaard.

Volledig hydraulisch remsysteem

GELUIDSNIVEAU

Geluidsniveau in cabine volgens ISO 6396

LpA 71 dB(A)

Extern geluidsniveau volgens ISO 6395 en

EU-richtlijn 2000/14/EC

LwA 100 dB(A)

INHOUDEN

| | |
|----------------------------|-----------|
| Brandstoftank | 290,0 L |
| Motorkoelvloeistof | 25,0 L |
| Motorolie | 23,0 L |
| Zwenkmechanisme | 6,2 L |
| Transmissie | 2,5 L |
| Differentieel voor | 9,5 L |
| Differentieel achter | 14,0 L |
| Eindvertraging | |
| Vooras | 2 x 2,5 L |
| Achteras | 2 x 2,5 L |
| Hydraulisch systeem | 180,0 L |
| Hydraulische tank | 100,0 L |

GEWICHTEN

Bedrijfgewicht

| Armlengte | Stabilisatie | Monoblock boom | 2-delige boom |
|-----------|-------------------------|-------------------------------|-------------------------------|
| | | Standaard breedte/Extra breed | Standaard breedte/Extra breed |
| | | kg | kg |
| 2,21 m | Blad achter | - | 17.700 |
| | Stempels achter | - | 18.000 |
| | Stempels en blad | - | 18.800 |
| | Stempels voor en achter | - | 19.000 |
| 2,22 m | Blad achter | 17.000 | - |
| | Stempels achter | 17.300 | - |
| | Stempels en blad | 18.100 | - |
| | Stempels voor en achter | 18.400 | - |
| 2,50 m | Blad achter | - | 17.700 |
| | Stempels achter | - | 18.000 |
| | Stempels en blad | - | 18.800 |
| | Stempels voor en achter | - | 19.100 |
| 2,58 m | Blad achter | 17.100 | - |
| | Stempels achter | 17.400 | - |
| | Stempels en blad | 18.200 | - |
| | Stempels voor en achter | 18.400 | - |
| 3,08 m | Blad achter | 17.200 | - |
| | Stempels achter | 17.500 | - |
| | Stempels en blad | 18.300 | - |
| | Stempels voor en achter | 18.500 | - |

Inclusief 0,60 m³ (ISO met kop), bakgewicht (500 kg) en contragewicht (3.600 kg).

GRAAFVERMOGEN BAK EN ARM

| Armlengte | ZAXIS 170W met monoblock boom | | |
|------------------------------|-------------------------------|-------------------|-------------------|
| | 2,22 m | 2,58 m | 3,08 m |
| Graafkracht bak* ISO | 108 kN (11.000 kgf) | | |
| Graafkracht bak * SAE: PCSA | 95 kN (9.700 kgf) | | |
| Opbrekkkracht arm* ISO | 110 kN (11.200 kgf) | 87 kN (8.900 kgf) | 78 kN (7.900 kgf) |
| Opbrekkkracht arm* SAE: PCSA | 106 kN (10.800 kgf) | 84 kN (8.600 kgf) | 75 kN (7.700 kgf) |

* Bij power boost

| Armlengte | ZAXIS 170W met 2-delige boom | |
|------------------------------|------------------------------|-------------------|
| | 2,21 m | 2,50 m |
| Graafkracht bak* ISO | 108 kN (11.000 kgf) | |
| Graafkracht bak * SAE: PCSA | 95 kN (9.700 kgf) | |
| Opbrekkkracht arm* ISO | 93 kN (9.500 kgf) | 85 kN (8.700 kgf) |
| Opbrekkkracht arm* SAE: PCSA | 90 kN (9.100 kgf) | 82 kN (8.400 kgf) |

* Bij power boost

TECHNISCHE GEGEVENS

AFMETINGEN

MONOBLOCK BOOM

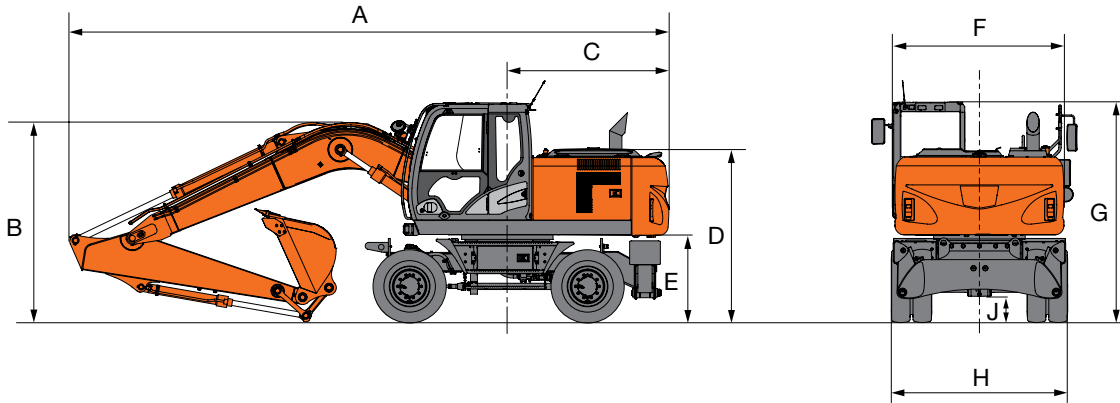

2-DELIGE BOOM

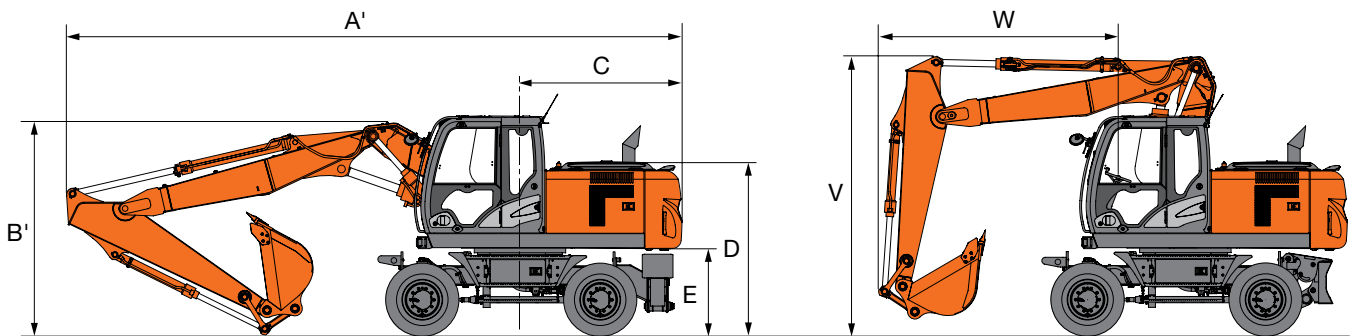

BLAD VOOR EN STEMPELS ACHTER

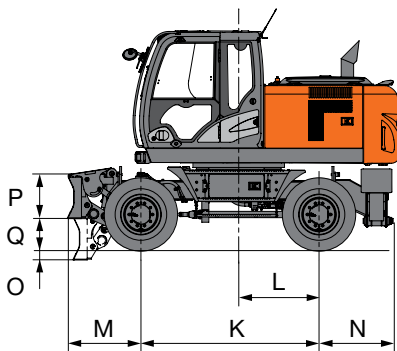

STEMPELS VOOR EN ACHTER

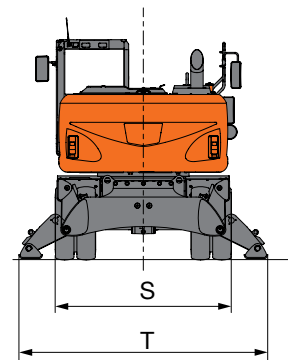
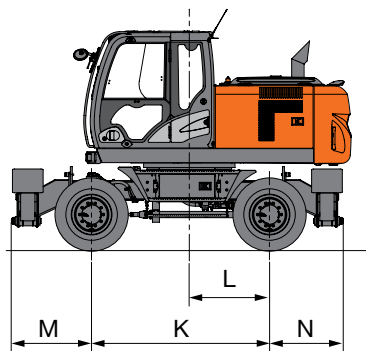

BLAD ACHTER

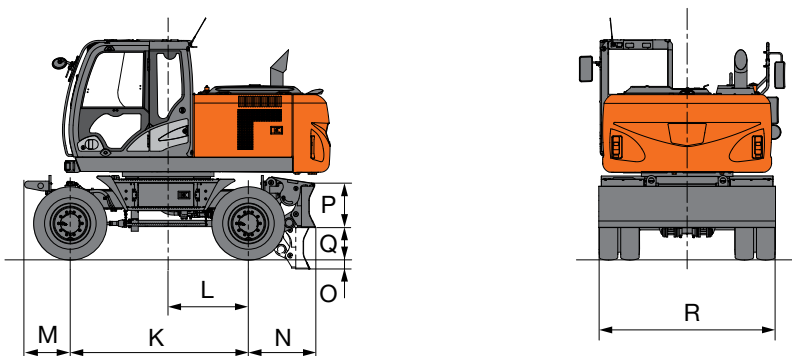

AFMETINGEN

Eenheid: mm

| | | Standaard breedte | | | | | Extra breed | | | | |
|----|--|-------------------|-----------------|---------------------------|---------------------------|-------------------------|-----------------------------|-----------------|------------------------------|---------------------------|----------------------------------|
| | | Blad achter | achter Stempels | Blad voor Stempels achter | Stempels voor Blad achter | Voor en Stempels achter | Blad achter | Stempels achter | Blad voor en Stempels achter | Stempels voor Blad achter | Stempels voor en Stempels achter |
| A | Totale lengte (met monoblock boom) | | | | | | | | | | |
| | 2,22 m arm | | | | | | 8.690 | | | | |
| | 2,58 m arm | | | | | | 8.580 | | | | |
| | 3,08 m arm | | | | | | 8.520 | | | | |
| A' | Totale lengte (met 2-delige boom) | | | | | | | | | | |
| | 2,21 m arm | | | | | | 8.820 | | | | |
| | 2,50 m arm | | | | | | 8.810 | | | | |
| B | Totale hoogte (met monoblock boom) | | | | | | | | | | |
| | 2,22 m arm | | | | | | 3.190 | | | | |
| | 2,58 m arm | | | | | | 3.130* (2.870: Boomhoogte) | | | | |
| | 3,08 m arm | | | | | | 3.580 | | | | |
| B' | Totale hoogte (met 2-delige boom) | | | | | | | | | | |
| | 2,21 m arm | | | | | | 3.130* (3.010: Boomhoogte) | | | | |
| | 2,50 m arm | | | | | | 3.130* (3.050: hoogte boom) | | | | |
| C | Draaicirkel contragewicht | | | | | | 2.320 | | | | |
| D | Hoogte motorkap | | | | | | 2.475 | | | | |
| E | Ruimte onder contragewicht | | | | | | 1.235 | | | | |
| F | Totale breedte van bovenwagen | | | | | | 2.450 | | | | |
| G | Totale hoogte van de cabine | | | | | | 3.130 | | | | |
| H | Totale breedte banden | 2.550 | | | | | 2.750 | | | | |
| J | Min. bodemvrijheid | | | | | | 350 | | | | |
| K | Wielbasis | | | | | | 2.550 | | | | |
| L | Draaipunt tot achteras | | | | | | 1.150 | | | | |
| M | Overhang voor | 605 | | 1.055 | 1.150 | | 605 | | 1.055 | 1.150 | |
| N | Overhang achter | 965 | 1.060 | | 965 | 1.060 | | 965 | 1.060 | | 1.060 |
| O | Max. blad omlaag | 145 | - | 145 | - | 145 | - | 145 | - | - | |
| P | Hoogte van blad | 590 | - | 590 | - | 590 | - | 590 | - | - | |
| Q | Max. blad omhoog | 445 | - | 445 | - | 445 | - | 445 | - | - | |
| R | Totale breedte van blad | 2.530 | - | 2.530 | - | 2.730 | - | 2.730 | - | - | |
| S | Totale breedte met ingetrokken stempels | - | | 2.470 | | - | | 2.470 | | - | |
| T | Totale breedte met uitgeschoven stempels | - | | 3.380 | | - | | 3.380 | | - | |
| V | Totale hoogte van boom (tijdens rijden) | | | | | | | | | | |
| | 2,21 m arm | | | | | | 3.980 | | | | |
| | 2,50 m arm | | | | | | 3.980 | | | | |
| W | Overhang voor (tijdens rijden) | | | | | | | | | | |
| | 2,21 m arm | | | | | | 3.070 | | | | |
| | 2,50 m arm | | | | | | 3.390 | | | | |

Transportafmetingen zijn A (A'), B (B'), H (zonder blad) of A (A'), B (B'), R (met blad).

*Cabinehoogte.

HEFCAPACITEITEN

- Opmerkingen: 1. De metingen zijn gebaseerd op ISO 10567.
 2. De hefcapaciteit is niet meer dan 75 % van de kantelbelasting met de machine op een stevige, vlakke ondergrond of 87 % volledige hydraulische capaciteit.
 3. Het laadpunt is de middellijn van de montagepen van de bakscharnier op de arm.
 4. *Geeft aan dat de belasting wordt beperkt door de hydraulische capaciteit.
 5. Respectievelijk elke waarde met blad achter omhoog over de voorzijde en elke waarde met blad achter omlaag over de achterzijde, en waarde in optimale positie met positioneringscilinder.
 6. 0 m = Grond.

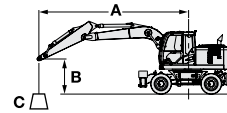



A: Laadstraal
 B: Hoogte laadpunt
 C: Hefcapaciteit











Voor hefcapaciteit: trek gewicht uitrustingsstuk(ken) af van hefcapaciteit zonder bak.

ZAXIS 170W MONOBLOCK BOOM, 2,58 M ARM, STANDAARD BREEDTE, 3.600 KG CONTRAGEWICHT

Meting over voor- of achterkant Meting via zijkant 360 graden Eenheid: 1.000 kg



| Stabilisatie | | Laadstraal | | | | | | | | Bij max. bereik | | |
|--------------|--|------------|-------|-------|-------|-------|-------|-------|-------|-----------------|-------|-------|
| | | 3,0 m | | 4,5 m | | 6,0 m | | 7,5 m | | | | Meter |
| | | | | | | | | | | | | |
| 6,0 m | Blad achter omhoog (over voorkant) | | | | | *3,75 | 2,84 | | | *3,16 | 2,63 | 6,27 |
| | Blad achter omlaag (over achterkant) | | | | | *3,75 | 3,21 | | | *3,16 | 2,98 | |
| | Stempel achter omlaag (over achterkant) | | | | | *3,75 | *3,75 | | | *3,16 | *3,16 | |
| | Stempel voor en blad achter omlaag (over achterkant) | | | | | *3,75 | *3,75 | | | *3,16 | *3,16 | |
| | Blad voor en stempel achter omlaag (over achterkant) | | | | | *3,75 | *3,75 | | | *3,16 | *3,16 | |
| | 4 stempels omlaag (over achterkant) | | | | | *3,75 | *3,75 | | | *3,16 | *3,16 | |
| 4,5 m | Blad achter omhoog (over voorkant) | | | *5,47 | 4,33 | 4,43 | 2,78 | | | *3,10 | 2,10 | 7,09 |
| | Blad achter omlaag (over achterkant) | | | *5,47 | 4,92 | *4,76 | 3,15 | | | *3,10 | 2,39 | |
| | Stempel achter omlaag (over achterkant) | | | *5,47 | *5,47 | *4,76 | 3,73 | | | *3,10 | 2,85 | |
| | Stempel voor en blad achter omlaag (over achterkant) | | | *5,47 | *5,47 | *4,76 | 4,65 | | | *3,10 | *3,10 | |
| | Blad voor en stempel achter omlaag (over achterkant) | | | *5,47 | *5,47 | *4,76 | *4,76 | | | *3,10 | *3,10 | |
| | 4 stempels omlaag (over achterkant) | | | *5,47 | *5,47 | *4,76 | *4,76 | | | *3,10 | *3,10 | |
| 3,0 m | Blad achter omhoog (over voorkant) | | | 6,62 | 4,00 | 4,27 | 2,64 | 3,04 | 1,86 | 3,03 | 1,86 | 7,51 |
| | Blad achter omlaag (over achterkant) | | | *6,65 | 4,57 | *5,16 | 3,00 | *3,25 | 2,13 | *3,21 | 2,12 | |
| | Stempel achter omlaag (over achterkant) | | | *6,65 | 5,50 | *5,16 | 3,58 | *3,25 | 2,55 | *3,21 | 2,54 | |
| | Stempel voor en blad achter omlaag (over achterkant) | | | *6,65 | *6,65 | *5,16 | 4,50 | *3,25 | 3,20 | *3,21 | 3,19 | |
| | Blad voor en stempel achter omlaag (over achterkant) | | | *6,65 | *6,65 | *5,16 | 4,60 | *3,25 | *3,25 | *3,21 | *3,21 | |
| | 4 stempels omlaag (over achterkant) | | | *6,65 | *6,65 | *5,16 | *5,16 | *3,25 | *3,25 | *3,21 | *3,21 | |
| 1,5 m | Blad achter omhoog (over voorkant) | | | 6,25 | 3,67 | 4,11 | 2,49 | 2,98 | 1,80 | 2,91 | 1,76 | 7,61 |
| | Blad achter omlaag (over achterkant) | | | *7,54 | 4,24 | *5,54 | 2,85 | *4,05 | 2,07 | *3,49 | 2,02 | |
| | Stempel achter omlaag (over achterkant) | | | *7,54 | 5,14 | *5,54 | 3,43 | *4,05 | 2,48 | *3,49 | 2,43 | |
| | Stempel voor en blad achter omlaag (over achterkant) | | | *7,54 | 6,61 | *5,54 | 4,33 | *4,05 | 3,13 | *3,49 | 3,07 | |
| | Blad voor en stempel achter omlaag (over achterkant) | | | *7,54 | 6,79 | *5,54 | 4,44 | *4,05 | 3,21 | *3,49 | 3,14 | |
| | 4 stempels omlaag (over achterkant) | | | *7,54 | *7,54 | *5,54 | 5,17 | *4,05 | 3,72 | *3,49 | *3,49 | |
| 0 m | Blad achter omhoog (over voorkant) | *5,44 | *5,44 | 6,04 | 3,49 | 3,99 | 2,38 | | | 2,99 | 1,80 | 7,40 |
| | Blad achter omlaag (over achterkant) | *5,44 | *5,44 | *7,70 | 4,05 | *5,61 | 2,74 | | | *4,03 | 2,07 | |
| | Stempel achter omlaag (over achterkant) | *5,44 | *5,44 | *7,70 | 4,94 | *5,61 | 3,31 | | | *4,03 | 2,49 | |
| | Stempel voor en blad achter omlaag (over achterkant) | *5,44 | *5,44 | *7,70 | 6,39 | *5,61 | 4,21 | | | *4,03 | 3,15 | |
| | Blad voor en stempel achter omlaag (over achterkant) | *5,44 | *5,44 | *7,70 | 6,57 | *5,61 | 4,32 | | | *4,03 | 3,23 | |
| | 4 stempels omlaag (over achterkant) | *5,44 | *5,44 | *7,70 | *7,70 | *5,61 | 5,05 | | | *4,03 | 3,75 | |
| -1,5 m | Blad achter omhoog (over voorkant) | *9,66 | 6,23 | 5,98 | 3,44 | 3,95 | 2,35 | | | 3,32 | 1,99 | 6,84 |
| | Blad achter omlaag (over achterkant) | *9,66 | 7,39 | *7,07 | 4,00 | *5,16 | 2,71 | | | *4,22 | 2,28 | |
| | Stempel achter omlaag (over achterkant) | *9,66 | 9,36 | *7,07 | 4,89 | *5,16 | 3,27 | | | *4,22 | 2,76 | |
| | Stempel voor en blad achter omlaag (over achterkant) | *9,66 | *9,66 | *7,07 | 6,34 | *5,16 | 4,17 | | | *4,22 | 3,49 | |
| | Blad voor en stempel achter omlaag (over achterkant) | *9,66 | *9,66 | *7,07 | 6,52 | *5,16 | 4,28 | | | *4,22 | 3,58 | |
| | 4 stempels omlaag (over achterkant) | *9,66 | *9,66 | *7,07 | *7,07 | *5,16 | 5,01 | | | *4,22 | 4,17 | |
| -3,0 m | Blad achter omhoog (over voorkant) | *7,39 | 6,37 | 5,55 | 3,51 | | | | | *3,90 | 2,49 | 5,85 |
| | Blad achter omlaag (over achterkant) | *7,39 | *7,39 | *5,55 | 4,06 | | | | | *3,90 | 2,87 | |
| | Stempel achter omlaag (over achterkant) | *7,39 | *7,39 | *5,55 | 4,96 | | | | | *3,90 | 3,46 | |
| | Stempel voor en blad achter omlaag (over achterkant) | *7,39 | *7,39 | *5,55 | *5,55 | | | | | *3,90 | *3,90 | |
| | Blad voor en stempel achter omlaag (over achterkant) | *7,39 | *7,39 | *5,55 | *5,55 | | | | | *3,90 | *3,90 | |
| | 4 stempels omlaag (over achterkant) | *7,39 | *7,39 | *5,55 | *5,55 | | | | | *3,90 | *3,90 | |













ZAXIS 170W MONOBLOCK BOOM, 2,58 M ARM, EXTRA BREED, 3.600 KG CONTRAGEWICHT
 Meting over voor- of achterkant  Meting via zijkant 360 graden Eenheid: 1.000 kg

| Stabilisatie | | Laadstraal | | | | | | | | Bij max. bereik | | |
|--------------|--|---|---|---|---|---|---|---|---|---|---|-------|
| | | 3,0 m | | 4,5 m | | 6,0 m | | 7,5 m | |  |  | Meter |
| | |  |  |  |  |  |  |  |  | | | |
| 6,0 m | Blad achter omhoog (over voorkant) | | | | | *3,75 | 3,10 | | | *3,16 | 2,87 | 6,27 |
| | Blad achter omlaag (over achterkant) | | | | | *3,75 | 3,50 | | | *3,16 | *3,16 | |
| | Stempel achter omlaag (over achterkant) | | | | | *3,75 | *3,75 | | | *3,16 | *3,16 | |
| | Stempel voor en blad achter omlaag (over achterkant) | | | | | *3,75 | *3,75 | | | *3,16 | *3,16 | |
| | Blad voor en stempel achter omlaag (over achterkant) | | | | | *3,75 | *3,75 | | | *3,16 | *3,16 | |
| | 4 stempels omlaag (over achterkant) | | | | | *3,75 | *3,75 | | | *3,16 | *3,16 | |
| 4,5 m | Blad achter omhoog (over voorkant) | | | *5,47 | 4,74 | 4,35 | 3,03 | | | *3,10 | 2,31 | 7,09 |
| | Blad achter omlaag (over achterkant) | | | *5,47 | 5,39 | *4,76 | 3,44 | | | *3,10 | 2,62 | |
| | Stempel achter omlaag (over achterkant) | | | *5,47 | *5,47 | *4,76 | 3,90 | | | *3,10 | 2,98 | |
| | Stempel voor en blad achter omlaag (over achterkant) | | | *5,47 | *5,47 | *4,76 | *4,76 | | | *3,10 | *3,10 | |
| | Blad voor en stempel achter omlaag (over achterkant) | | | *5,47 | *5,47 | *4,76 | *4,76 | | | *3,10 | *3,10 | |
| | 4 stempels omlaag (over achterkant) | | | *5,47 | *5,47 | *4,76 | *4,76 | | | *3,10 | *3,10 | |
| 3,0 m | Blad achter omhoog (over voorkant) | | | 6,51 | 4,40 | 4,20 | 2,89 | 2,98 | 2,05 | 2,98 | 2,04 | 7,51 |
| | Blad achter omlaag (over achterkant) | | | *6,65 | 5,04 | *5,16 | 3,29 | *3,25 | 2,34 | *3,21 | 2,33 | |
| | Stempel achter omlaag (over achterkant) | | | *6,65 | 5,77 | *5,16 | 3,75 | *3,25 | 2,67 | *3,21 | 2,66 | |
| | Stempel voor en blad achter omlaag (over achterkant) | | | *6,65 | *6,65 | *5,16 | 4,70 | *3,25 | *3,25 | *3,21 | *3,21 | |
| | Blad voor en stempel achter omlaag (over achterkant) | | | *6,65 | *6,65 | *5,16 | 4,78 | *3,25 | *3,25 | *3,21 | *3,21 | |
| | 4 stempels omlaag (over achterkant) | | | *6,65 | *6,65 | *5,16 | *5,16 | *3,25 | *3,25 | *3,21 | *3,21 | |
| 1,5 m | Blad achter omhoog (over voorkant) | | | 6,14 | 4,07 | 4,04 | 2,74 | 2,92 | 1,99 | 2,86 | 1,95 | 7,61 |
| | Blad achter omlaag (over achterkant) | | | *7,54 | 4,69 | *5,54 | 3,14 | *4,05 | 2,27 | *3,49 | 2,23 | |
| | Stempel achter omlaag (over achterkant) | | | *7,54 | 5,41 | *5,54 | 3,59 | *4,05 | 2,60 | *3,49 | 2,55 | |
| | Stempel voor en blad achter omlaag (over achterkant) | | | *7,54 | 6,95 | *5,54 | 4,53 | *4,05 | 3,27 | *3,49 | 3,21 | |
| | Blad voor en stempel achter omlaag (over achterkant) | | | *7,54 | 7,09 | *5,54 | 4,61 | *4,05 | 3,33 | *3,49 | 3,26 | |
| | 4 stempels omlaag (over achterkant) | | | *7,54 | *7,54 | *5,54 | 5,17 | *4,05 | 3,72 | *3,49 | *3,49 | |
| 0 m | Blad achter omhoog (over voorkant) | *5,44 | *5,44 | 5,93 | 3,88 | 3,92 | 2,63 | | | 2,93 | 1,98 | 7,40 |
| | Blad achter omlaag (over achterkant) | *5,44 | *5,44 | *7,70 | 4,49 | *5,61 | 3,03 | | | *4,03 | 2,28 | |
| | Stempel achter omlaag (over achterkant) | *5,44 | *5,44 | *7,70 | 5,21 | *5,61 | 3,48 | | | *4,03 | 2,61 | |
| | Stempel voor en blad achter omlaag (over achterkant) | *5,44 | *5,44 | *7,70 | 6,73 | *5,61 | 4,41 | | | *4,03 | 3,29 | |
| | Blad voor en stempel achter omlaag (over achterkant) | *5,44 | *5,44 | *7,70 | 6,87 | *5,61 | 4,49 | | | *4,03 | 3,35 | |
| | 4 stempels omlaag (over achterkant) | *5,44 | *5,44 | *7,70 | *7,70 | *5,61 | 5,05 | | | *4,03 | 3,75 | |
| -1,5 m | Blad achter omhoog (over voorkant) | *9,66 | 7,03 | 5,88 | 3,83 | 3,88 | 2,60 | | | 3,25 | 2,19 | 6,84 |
| | Blad achter omlaag (over achterkant) | *9,66 | 8,37 | *7,07 | 4,44 | *5,16 | 2,99 | | | *4,22 | 2,52 | |
| | Stempel achter omlaag (over achterkant) | *9,66 | *9,66 | *7,07 | 5,16 | *5,16 | 3,44 | | | *4,22 | 2,89 | |
| | Stempel voor en blad achter omlaag (over achterkant) | *9,66 | *9,66 | *7,07 | 6,67 | *5,16 | 4,37 | | | *4,22 | 3,65 | |
| | Blad voor en stempel achter omlaag (over achterkant) | *9,66 | *9,66 | *7,07 | 6,81 | *5,16 | 4,45 | | | *4,22 | 3,72 | |
| | 4 stempels omlaag (over achterkant) | *9,66 | *9,66 | *7,07 | *7,07 | *5,16 | 5,01 | | | *4,22 | 4,17 | |
| -3,0 m | Blad achter omhoog (over voorkant) | *7,39 | 7,19 | *5,55 | 3,90 | | | | | *3,90 | 2,75 | 5,85 |
| | Blad achter omlaag (over achterkant) | *7,39 | *7,39 | *5,55 | 4,51 | | | | | *3,90 | 3,16 | |
| | Stempel achter omlaag (over achterkant) | *7,39 | *7,39 | *5,55 | 5,23 | | | | | *3,90 | 3,63 | |
| | Stempel voor en blad achter omlaag (over achterkant) | *7,39 | *7,39 | *5,55 | *5,55 | | | | | *3,90 | *3,90 | |
| | Blad voor en stempel achter omlaag (over achterkant) | *7,39 | *7,39 | *5,55 | *5,55 | | | | | *3,90 | *3,90 | |
| | 4 stempels omlaag (over achterkant) | *7,39 | *7,39 | *5,55 | *5,55 | | | | | *3,90 | *3,90 | |













HEFCAPACITEITEN

ZAXIS 170W 2-DELIGE BOOM, 2,50 M ARM, STANDAARD BREEDTE, 3.600 KG CONTRAGEWICHT

 Meting over voor- of achterkant  Meting via zijkant 360 graden Eenheid: 1.000 kg



| Stabilisatie | | Laadstraal | | | | | | | | | | Bij max. bereik | | | |
|--------------|--|---|---|---|---|---|---|---|---|---|---|---|---|-------|------|
| | | 1,5 m | | 3,0 m | | 4,5 m | | 6,0 m | | 7,5 m | | | | | |
| | |  |  |  |  |  |  |  |  |  |  |  |  | Meter | |
| 7,5 m | Blad achter omhoog (over voorkant) | | | | | *4,26 | *4,26 | | | | | | *2,45 | *2,45 | 5,48 |
| | Blad achter omlaag (over achterkant) | | | | | *4,26 | *4,26 | | | | | | *2,45 | *2,45 | |
| | Stempel achter omlaag (over achterkant) | | | | | *4,26 | *4,26 | | | | | | *2,45 | *2,45 | |
| | Stempel voor en blad achter omlaag (over achterkant) | | | | | *4,26 | *4,26 | | | | | | *2,45 | *2,45 | |
| | Blad voor en stempel achter omlaag (over achterkant) | | | | | *4,26 | *4,26 | | | | | | *2,45 | *2,45 | |
| | 4 stempels omlaag (over achterkant) | | | | | *4,26 | *4,26 | | | | | | *2,45 | *2,45 | |
| 6,0 m | Blad achter omhoog (over voorkant) | | | | | *4,36 | *4,36 | *4,08 | 2,91 | | | | *2,12 | *2,12 | 6,76 |
| | Blad achter omlaag (over achterkant) | | | | | *4,36 | *4,36 | *4,08 | 3,29 | | | | *2,12 | *2,12 | |
| | Stempel achter omlaag (over achterkant) | | | | | *4,36 | *4,36 | *4,08 | 3,87 | | | | *2,12 | *2,12 | |
| | Stempel voor en blad achter omlaag (over achterkant) | | | | | *4,36 | *4,36 | *4,08 | *4,08 | | | | *2,12 | *2,12 | |
| | Blad voor en stempel achter omlaag (over achterkant) | | | | | *4,36 | *4,36 | *4,08 | *4,08 | | | | *2,12 | *2,12 | |
| | 4 stempels omlaag (over achterkant) | | | | | *4,36 | *4,36 | *4,08 | *4,08 | | | | *2,12 | *2,12 | |
| 4,5 m | Blad achter omhoog (over voorkant) | | | *6,56 | *6,56 | *5,09 | 4,42 | *4,33 | 2,96 | *2,16 | 1,88 | | *2,01 | 1,87 | 7,52 |
| | Blad achter omlaag (over achterkant) | | | *6,56 | *6,56 | *5,09 | 4,95 | *4,33 | 3,30 | *2,16 | 2,16 | | *2,01 | *2,01 | |
| | Stempel achter omlaag (over achterkant) | | | *6,56 | *6,56 | *5,09 | *5,09 | *4,33 | 3,83 | *2,16 | *2,16 | | *2,01 | *2,01 | |
| | Stempel voor en blad achter omlaag (over achterkant) | | | *6,56 | *6,56 | *5,09 | *5,09 | *4,33 | *4,33 | *2,16 | *2,16 | | *2,01 | *2,01 | |
| | Blad voor en stempel achter omlaag (over achterkant) | | | *6,56 | *6,56 | *5,09 | *5,09 | *4,33 | *4,33 | *2,16 | *2,16 | | *2,01 | *2,01 | |
| | 4 stempels omlaag (over achterkant) | | | *6,56 | *6,56 | *5,09 | *5,09 | *4,33 | *4,33 | *2,16 | *2,16 | | *2,01 | *2,01 | |
| 3,0 m | Blad achter omhoog (over voorkant) | | | *7,61 | 7,51 | *6,25 | 4,29 | 4,37 | 2,95 | 3,08 | 1,88 | | *2,00 | 1,67 | 7,92 |
| | Blad achter omlaag (over achterkant) | | | *7,61 | *7,61 | *6,25 | 4,80 | *4,80 | 3,27 | *4,05 | 2,16 | | *2,00 | 1,92 | |
| | Stempel achter omlaag (over achterkant) | | | *7,61 | *7,61 | *6,25 | 5,60 | *4,80 | 3,78 | *4,05 | 2,58 | | *2,00 | *2,00 | |
| | Stempel voor en blad achter omlaag (over achterkant) | | | *7,61 | *7,61 | *6,25 | *6,25 | *4,80 | 4,56 | *4,05 | 3,23 | | *2,00 | *2,00 | |
| | Blad voor en stempel achter omlaag (over achterkant) | | | *7,61 | *7,61 | *6,25 | *6,25 | *4,80 | 4,65 | *4,05 | 3,31 | | *2,00 | *2,00 | |
| | 4 stempels omlaag (over achterkant) | | | *7,61 | *7,61 | *6,25 | *6,25 | *4,80 | *4,80 | *4,05 | 3,82 | | *2,00 | *2,00 | |
| 1,5 m | Blad achter omhoog (over voorkant) | | | *9,58 | *7,39 | 6,44 | *4,24 | 4,35 | 2,85 | 3,02 | 1,83 | | *2,09 | 1,59 | 8,02 |
| | Blad achter omlaag (over achterkant) | | | *9,58 | 8,42 | *7,22 | 4,74 | *5,26 | 3,23 | *4,25 | 2,10 | | *2,09 | 1,84 | |
| | Stempel achter omlaag (over achterkant) | | | *9,58 | *9,58 | *7,22 | 5,52 | *5,26 | 3,79 | *4,25 | 2,53 | | *2,09 | *2,09 | |
| | Stempel voor en blad achter omlaag (over achterkant) | | | *9,58 | *9,58 | *7,22 | 6,72 | *5,26 | 4,53 | *4,25 | 3,18 | | *2,09 | *2,09 | |
| | Blad voor en stempel achter omlaag (over achterkant) | | | *9,58 | *9,58 | *7,22 | 6,86 | *5,26 | 4,62 | *4,25 | 3,25 | | *2,09 | *2,09 | |
| | 4 stempels omlaag (over achterkant) | | | *9,58 | *9,58 | *7,22 | *7,22 | *5,26 | *5,20 | *4,25 | 3,77 | | *2,09 | *2,09 | |
| 0 m | Blad achter omhoog (over voorkant) | *8,35 | *8,35 | *11,27 | 7,42 | *6,49 | 4,17 | 4,33 | 2,69 | 2,94 | 1,75 | | *2,29 | 1,62 | 7,82 |
| | Blad achter omlaag (over achterkant) | *8,35 | *8,35 | *11,27 | 8,54 | *7,53 | 4,77 | *5,47 | 3,05 | *4,26 | 2,02 | | *2,29 | 1,87 | |
| | Stempel achter omlaag (over achterkant) | *8,35 | *8,35 | *11,27 | 10,23 | *7,53 | 5,60 | *5,47 | 3,64 | 4,25 | 2,45 | | *2,29 | 2,28 | |
| | Stempel voor en blad achter omlaag (over achterkant) | *8,35 | *8,35 | *11,27 | *11,27 | *7,53 | 6,77 | *5,47 | 4,55 | *4,26 | 3,10 | | *2,29 | *2,29 | |
| | Blad voor en stempel achter omlaag (over achterkant) | *8,35 | *8,35 | *11,27 | *11,27 | *7,53 | 6,91 | *5,47 | 4,66 | *4,26 | 3,18 | | *2,29 | *2,29 | |
| | 4 stempels omlaag (over achterkant) | *8,35 | *8,35 | *11,27 | *11,27 | *7,53 | *7,53 | *5,47 | *5,23 | *4,26 | 3,69 | | *2,29 | *2,29 | |
| -1,5 m | Blad achter omhoog (over voorkant) | *13,50 | *13,50 | *12,18 | 7,08 | 6,66 | 3,98 | 4,14 | 2,49 | | | | *2,68 | 1,78 | 7,29 |
| | Blad achter omlaag (over achterkant) | *13,50 | *13,50 | *12,18 | 8,33 | *7,64 | 4,57 | *5,61 | 2,87 | | | | *2,68 | 2,06 | |
| | Stempel achter omlaag (over achterkant) | *13,50 | *13,50 | *12,18 | 10,42 | *7,64 | 5,51 | *5,61 | 3,46 | | | | *2,68 | 2,50 | |
| | Stempel voor en blad achter omlaag (over achterkant) | *13,50 | *13,50 | *12,18 | *12,18 | *7,64 | 7,03 | *5,61 | 4,36 | | | | *2,68 | *2,68 | |
| | Blad voor en stempel achter omlaag (over achterkant) | *13,50 | *13,50 | *12,18 | *12,18 | *7,64 | 7,15 | *5,61 | 4,47 | | | | *2,68 | *2,68 | |
| | 4 stempels omlaag (over achterkant) | *13,50 | *13,50 | *12,18 | *12,18 | *7,64 | *7,64 | *5,61 | 5,21 | | | | *2,68 | *2,68 | |
| -3,0 m | Blad achter omhoog (over voorkant) | *21,49 | *21,49 | *12,68 | 7,04 | 6,39 | 3,74 | 4,04 | 2,38 | | | | *3,76 | 2,30 | 6,15 |
| | Blad achter omlaag (over achterkant) | *21,49 | *21,49 | *12,68 | 8,28 | *7,79 | 4,32 | *4,62 | 2,75 | | | | *3,76 | 2,66 | |
| | Stempel achter omlaag (over achterkant) | *21,49 | *21,49 | *12,68 | 10,37 | *7,79 | 5,26 | *4,62 | 3,34 | | | | *3,76 | 3,22 | |
| | Stempel voor en blad achter omlaag (over achterkant) | *21,49 | *21,49 | *12,68 | *12,68 | *7,79 | 6,75 | *4,62 | 4,25 | | | | *3,76 | *3,76 | |
| | Blad voor en stempel achter omlaag (over achterkant) | *21,49 | *21,49 | *12,68 | *12,68 | *7,79 | 6,93 | *4,62 | 4,37 | | | | *3,76 | *3,76 | |
| | 4 stempels omlaag (over achterkant) | *21,49 | *21,49 | *12,68 | *12,68 | *7,79 | *7,79 | *4,62 | *4,62 | | | | *3,76 | *3,76 | |











ZAXIS 170W 2-DELIGE BOOM, 2,50 M ARM, EXTRA BREED, 3.600 KG CONTRAGEWICHT
 Meting over voor- of achterkant  Meting via zijkant 360 graden Eenheid: 1.000 kg



| Stabilisatie | | Laadstraal | | | | | | | | | | Bij max. bereik | | | | |
|--------------|--|---|---|---|---|---|--|---|---|---|---|---|---|-------|-------|------|
| | | 1,5 m | | 3,0 m | | 4,5 m | | 6,0 m | | 7,5 m | | | | Meter | | |
| | |  |  |  |  |  |  |  |  |  |  |  |  | | | |
| 7,5 m | Blad achter omhoog (over voorkant) | | | | | *4,26 | *4,26 | | | | | | | *2,45 | *2,45 | 5,48 |
| | Blad achter omlaag (over achterkant) | | | | | *4,26 | *4,26 | | | | | | | *2,45 | *2,45 | |
| | Stempel achter omlaag (over achterkant) | | | | | *4,26 | *4,26 | | | | | | | *2,45 | *2,45 | |
| | Stempel voor en blad achter omlaag (over achterkant) | | | | | *4,26 | *4,26 | | | | | | | *2,45 | *2,45 | |
| | Blad voor en stempel achter omlaag (over achterkant) | | | | | *4,26 | *4,26 | | | | | | | *2,45 | *2,45 | |
| | 4 stempels omlaag (over achterkant) | | | | | *4,26 | *4,26 | | | | | | | *2,45 | *2,45 | |
| 6,0 m | Blad achter omhoog (over voorkant) | | | | | *4,36 | *4,36 | *4,08 | 3,18 | | | | | *2,12 | *2,12 | 6,76 |
| | Blad achter omlaag (over achterkant) | | | | | *4,36 | *4,36 | *4,08 | 3,58 | | | | | *2,12 | *2,12 | |
| | Stempel achter omlaag (over achterkant) | | | | | *4,36 | *4,36 | *4,08 | 4,03 | | | | | *2,12 | *2,12 | |
| | Stempel voor en blad achter omlaag (over achterkant) | | | | | *4,36 | *4,36 | *4,08 | *4,08 | | | | | *2,12 | *2,12 | |
| | Blad voor en stempel achter omlaag (over achterkant) | | | | | *4,36 | *4,36 | *4,08 | *4,08 | | | | | *2,12 | *2,12 | |
| | 4 stempels omlaag (over achterkant) | | | | | *4,36 | *4,36 | *4,08 | *4,08 | | | | | *2,12 | *2,12 | |
| 4,5 m | Blad achter omhoog (over voorkant) | | | *6,56 | *6,56 | *5,09 | 4,79 | *4,33 | 3,20 | *2,16 | 2,08 | | | *2,01 | *2,01 | 7,52 |
| | Blad achter omlaag (over achterkant) | | | *6,56 | *6,56 | *5,09 | *5,09 | *4,33 | 3,57 | *2,16 | *2,16 | | | *2,01 | *2,01 | |
| | Stempel achter omlaag (over achterkant) | | | *6,56 | *6,56 | *5,09 | *5,09 | *4,33 | 3,98 | *2,16 | *2,16 | | | *2,01 | *2,01 | |
| | Stempel voor en blad achter omlaag (over achterkant) | | | *6,56 | *6,56 | *5,09 | *5,09 | *4,33 | *4,33 | *2,16 | *2,16 | | | *2,01 | *2,01 | |
| | Blad voor en stempel achter omlaag (over achterkant) | | | *6,56 | *6,56 | *5,09 | *5,09 | *4,33 | *4,33 | *2,16 | *2,16 | | | *2,01 | *2,01 | |
| | 4 stempels omlaag (over achterkant) | | | *6,56 | *6,56 | *5,09 | *5,09 | *4,33 | *4,33 | *2,16 | *2,16 | | | *2,01 | *2,01 | |
| 3,0 m | Blad achter omhoog (over voorkant) | | | *7,61 | *7,61 | *6,25 | 4,65 | 4,31 | *3,17 | 3,02 | 2,07 | | | *2,00 | 1,84 | 7,92 |
| | Blad achter omlaag (over achterkant) | | | *7,61 | *7,61 | *6,25 | 5,20 | *4,80 | 3,52 | *4,05 | 2,37 | | | *2,00 | *2,00 | |
| | Stempel achter omlaag (over achterkant) | | | *7,61 | *7,61 | *6,25 | 5,83 | *4,80 | 3,93 | *4,05 | 2,70 | | | *2,00 | *2,00 | |
| | Stempel voor en blad achter omlaag (over achterkant) | | | *7,61 | *7,61 | *6,25 | *6,25 | *4,80 | 4,73 | *4,05 | 3,37 | | | *2,00 | *2,00 | |
| | Blad voor en stempel achter omlaag (over achterkant) | | | *7,61 | *7,61 | *6,25 | *6,25 | *4,80 | 4,79 | *4,05 | 3,43 | | | *2,00 | *2,00 | |
| | 4 stempels omlaag (over achterkant) | | | *7,61 | *7,61 | *6,25 | *6,25 | *4,80 | *4,80 | *4,05 | 3,82 | | | *2,00 | *2,00 | |
| 1,5 m | Blad achter omhoog (over voorkant) | | | *9,58 | 8,11 | 6,36 | 4,59 | 4,30 | 3,11 | 2,97 | 2,02 | | | *2,09 | 1,76 | 8,02 |
| | Blad achter omlaag (over achterkant) | | | *9,58 | 9,27 | *7,22 | 5,14 | *5,26 | 3,52 | *4,25 | 2,31 | | | *2,09 | 2,03 | |
| | Stempel achter omlaag (over achterkant) | | | *9,58 | *9,58 | *7,22 | 5,76 | *5,26 | *3,93 | *4,25 | 2,65 | | | *2,09 | *2,09 | |
| | Stempel voor en blad achter omlaag (over achterkant) | | | *9,58 | *9,58 | *7,22 | 6,98 | *5,26 | 4,70 | *4,25 | 3,32 | | | *2,09 | *2,09 | |
| | Blad voor en stempel achter omlaag (over achterkant) | | | *9,58 | *9,58 | *7,22 | 7,08 | *5,26 | 4,75 | *4,25 | 3,37 | | | *2,09 | *2,09 | |
| | 4 stempels omlaag (over achterkant) | | | *9,58 | *9,58 | *7,22 | *7,22 | *5,26 | *5,20 | *4,25 | 3,77 | | | *2,09 | *2,09 | |
| 0 m | Blad achter omhoog (over voorkant) | *8,35 | *8,35 | *11,27 | 8,24 | 6,41 | 4,59 | 4,26 | 2,95 | 2,89 | 1,94 | | | *2,29 | 1,80 | 7,82 |
| | Blad achter omlaag (over achterkant) | *8,35 | *8,35 | *11,27 | 9,39 | *7,53 | *5,21 | *5,47 | 3,35 | *4,26 | 2,23 | | | *2,29 | 2,07 | |
| | Stempel achter omlaag (over achterkant) | *8,35 | *8,35 | *11,27 | 10,72 | *7,53 | 5,82 | *5,47 | 3,81 | 4,26 | 2,57 | | | *2,29 | *2,29 | |
| | Stempel voor en blad achter omlaag (over achterkant) | *8,35 | *8,35 | *11,27 | *11,27 | *7,53 | 7,03 | *5,47 | 4,75 | *4,26 | 3,24 | | | *2,29 | *2,29 | |
| | Blad voor en stempel achter omlaag (over achterkant) | *8,35 | *8,35 | *11,27 | *11,27 | *7,53 | 7,12 | *5,47 | 4,83 | *4,26 | 3,29 | | | *2,29 | *2,29 | |
| | 4 stempels omlaag (over achterkant) | *8,35 | *8,35 | *11,27 | *11,27 | *7,53 | *7,53 | *5,47 | *5,23 | *4,26 | 3,69 | | | *2,29 | *2,29 | |
| -1,5 m | Blad achter omhoog (over voorkant) | *13,50 | *13,50 | 12,17 | 7,94 | 6,55 | 4,39 | 4,07 | 2,76 | | | | | *2,68 | 1,97 | 7,29 |
| | Blad achter omlaag (over achterkant) | *13,50 | *13,50 | *12,18 | 9,37 | *7,64 | 5,04 | *5,61 | 3,16 | | | | | *2,68 | 2,28 | |
| | Stempel achter omlaag (over achterkant) | *13,50 | *13,50 | *12,18 | *11,05 | *7,64 | 5,80 | *5,61 | 3,62 | | | | | *2,68 | 2,63 | |
| | Stempel voor en blad achter omlaag (over achterkant) | *13,50 | *13,50 | *12,18 | *12,18 | *7,64 | 7,24 | *5,61 | 4,56 | | | | | *2,68 | *2,68 | |
| | Blad voor en stempel achter omlaag (over achterkant) | *13,50 | *13,50 | *12,18 | *12,18 | *7,64 | *7,33 | *5,61 | 4,64 | | | | | *2,68 | *2,68 | |
| | 4 stempels omlaag (over achterkant) | *13,50 | *13,50 | *12,18 | *12,18 | *7,64 | *7,64 | *5,61 | 5,21 | | | | | *2,68 | *2,68 | |
| -3,0 m | Blad achter omhoog (over voorkant) | *21,49 | *21,49 | *12,68 | 7,90 | 6,28 | 4,15 | 3,96 | 2,64 | | | | | *3,76 | 2,55 | 6,15 |
| | Blad achter omlaag (over achterkant) | *21,49 | *21,49 | *12,68 | 9,32 | *7,79 | 4,79 | *4,62 | 3,05 | | | | | *3,76 | 2,94 | |
| | Stempel achter omlaag (over achterkant) | *21,49 | *21,49 | *12,68 | 11,04 | *7,79 | 5,54 | *4,62 | 3,51 | | | | | *3,76 | 3,38 | |
| | Stempel voor en blad achter omlaag (over achterkant) | *21,49 | *21,49 | *12,68 | *12,68 | *7,79 | 7,10 | *4,62 | 4,46 | | | | | *3,76 | *3,76 | |
| | Blad voor en stempel achter omlaag (over achterkant) | *21,49 | *21,49 | *12,68 | *12,68 | *7,79 | 7,23 | *4,62 | 4,53 | | | | | *3,76 | *3,76 | |
| | 4 stempels omlaag (over achterkant) | *21,49 | *21,49 | *12,68 | *12,68 | *7,79 | *7,79 | *4,62 | *4,62 | | | | | *3,76 | *3,76 | |











HEFCAPACITEITEN

ZAXIS 170W MONOBLOCK BOOM, 2,58 M ARM, STANDAARD BREEDTE, 4.000 KG CONTRAGEWICHT

 Meting over voor- of achterkant  Meting via zijkant 360 graden Eenheid: 1.000 kg



| Stabilisatie | | Laadstraal | | | | | | | | Bij max. bereik | | |
|--------------|--|---|---|---|---|---|---|---|---|---|---|-------|
| | | 3,0 m | | 4,5 m | | 6,0 m | | 7,5 m | | | | |
| | |  |  |  |  |  |  |  |  |  |  | Meter |
| 6,0 m | Blad achter omhoog (over voorkant) | | | | | *3,75 | 3,01 | | | *3,16 | 2,80 | 6,27 |
| | Blad achter omlaag (over achterkant) | | | | | *3,75 | 3,40 | | | *3,16 | 3,15 | |
| | Stempel achter omlaag (over achterkant) | | | | | *3,75 | *3,75 | | | *3,16 | *3,16 | |
| | Stempel voor en blad achter omlaag (over achterkant) | | | | | *3,75 | *3,75 | | | *3,16 | *3,16 | |
| | Blad voor en stempel achter omlaag (over achterkant) | | | | | *3,75 | *3,75 | | | *3,16 | *3,16 | |
| | 4 stempels omlaag (over achterkant) | | | | | *3,75 | *3,75 | | | *3,16 | *3,16 | |
| 4,5 m | Blad achter omhoog (over voorkant) | | | *5,47 | 4,59 | 4,57 | 2,95 | | | *3,10 | 2,25 | 7,09 |
| | Blad achter omlaag (over achterkant) | | | *5,47 | 5,19 | *4,76 | 3,33 | | | *3,10 | 2,55 | |
| | Stempel achter omlaag (over achterkant) | | | *5,47 | *5,47 | *4,76 | 3,93 | | | *3,10 | 3,02 | |
| | Stempel voor en blad achter omlaag (over achterkant) | | | *5,47 | *5,47 | *4,76 | *4,76 | | | *3,10 | *3,10 | |
| | Blad voor en stempel achter omlaag (over achterkant) | | | *5,47 | *5,47 | *4,76 | *4,76 | | | *3,10 | *3,10 | |
| | 4 stempels omlaag (over achterkant) | | | *5,47 | *5,47 | *4,76 | *4,76 | | | *3,10 | *3,10 | |
| 3,0 m | Blad achter omhoog (over voorkant) | | | *6,65 | 4,25 | 4,42 | 2,81 | 3,15 | 2,00 | 3,14 | 1,99 | 7,51 |
| | Blad achter omlaag (over achterkant) | | | *6,65 | 4,84 | *5,16 | 3,19 | *3,25 | 2,27 | *3,21 | 2,27 | |
| | Stempel achter omlaag (over achterkant) | | | *6,65 | 5,80 | *5,16 | 3,79 | *3,25 | 2,70 | *3,21 | 2,70 | |
| | Stempel voor en blad achter omlaag (over achterkant) | | | *6,65 | *6,65 | *5,16 | 4,72 | *3,25 | *3,25 | *3,21 | *3,21 | |
| | Blad voor en stempel achter omlaag (over achterkant) | | | *6,65 | *6,65 | *5,16 | 4,84 | *3,25 | *3,25 | *3,21 | *3,21 | |
| | 4 stempels omlaag (over achterkant) | | | *6,65 | *6,65 | *5,16 | *5,16 | *3,25 | *3,25 | *3,21 | *3,21 | |
| 1,5 m | Blad achter omhoog (over voorkant) | | | 6,46 | 3,92 | 4,26 | 2,66 | 3,09 | 1,94 | 3,02 | 1,90 | 7,61 |
| | Blad achter omlaag (over achterkant) | | | *7,54 | 4,51 | *5,54 | 3,04 | *4,05 | 2,21 | *3,49 | 2,17 | |
| | Stempel achter omlaag (over achterkant) | | | *7,54 | 5,44 | *5,54 | 3,63 | *4,05 | 2,64 | *3,49 | 2,59 | |
| | Stempel voor en blad achter omlaag (over achterkant) | | | *7,54 | 6,94 | *5,54 | 4,56 | *4,05 | 3,30 | *3,49 | 3,24 | |
| | Blad voor en stempel achter omlaag (over achterkant) | | | *7,54 | 7,13 | *5,54 | 4,67 | *4,05 | 3,38 | *3,49 | 3,31 | |
| | 4 stempels omlaag (over achterkant) | | | *7,54 | *7,54 | *5,54 | 5,42 | *4,05 | 3,91 | *3,49 | *3,49 | |
| 0 m | Blad achter omhoog (over voorkant) | *5,44 | *5,44 | 6,25 | 3,74 | 4,14 | 2,56 | | | 3,10 | 1,93 | 7,40 |
| | Blad achter omlaag (over achterkant) | *5,44 | *5,44 | *7,70 | 4,32 | *5,61 | 2,93 | | | *4,03 | 2,21 | |
| | Stempel achter omlaag (over achterkant) | *5,44 | *5,44 | *7,70 | 5,24 | *5,61 | 3,52 | | | *4,03 | 2,65 | |
| | Stempel voor en blad achter omlaag (over achterkant) | *5,44 | *5,44 | *7,70 | 6,73 | *5,61 | 4,44 | | | *4,03 | 3,32 | |
| | Blad voor en stempel achter omlaag (over achterkant) | *5,44 | *5,44 | *7,70 | 6,92 | *5,61 | 4,55 | | | *4,03 | 3,40 | |
| | 4 stempels omlaag (over achterkant) | *5,44 | *5,44 | *7,70 | *7,70 | *5,61 | 5,30 | | | *4,03 | 3,94 | |
| -1,5 m | Blad achter omhoog (over voorkant) | *9,66 | 6,66 | 6,20 | 3,69 | 4,10 | 2,52 | | | 3,44 | 2,14 | 6,84 |
| | Blad achter omlaag (over achterkant) | *9,66 | 7,87 | *7,07 | 4,27 | *5,16 | 2,89 | | | *4,22 | 2,45 | |
| | Stempel achter omlaag (over achterkant) | *9,66 | *9,66 | *7,07 | 5,19 | *5,16 | 3,48 | | | *4,22 | 2,93 | |
| | Stempel voor en blad achter omlaag (over achterkant) | *9,66 | *9,66 | *7,07 | 6,68 | *5,16 | 4,40 | | | *4,22 | 3,69 | |
| | Blad voor en stempel achter omlaag (over achterkant) | *9,66 | *9,66 | *7,07 | 6,86 | *5,16 | 4,51 | | | *4,22 | 3,78 | |
| | 4 stempels omlaag (over achterkant) | *9,66 | *9,66 | *7,07 | *7,07 | *5,16 | *5,16 | | | *4,22 | *4,22 | |
| -3,0 m | Blad achter omhoog (over voorkant) | *7,39 | 6,81 | *5,55 | 3,76 | | | | | *3,90 | 2,67 | 5,85 |
| | Blad achter omlaag (over achterkant) | *7,39 | *7,39 | *5,55 | 4,33 | | | | | *3,90 | 3,06 | |
| | Stempel achter omlaag (over achterkant) | *7,39 | *7,39 | *5,55 | 5,26 | | | | | *3,90 | 3,67 | |
| | Stempel voor en blad achter omlaag (over achterkant) | *7,39 | *7,39 | *5,55 | *5,55 | | | | | *3,90 | *3,90 | |
| | Blad voor en stempel achter omlaag (over achterkant) | *7,39 | *7,39 | *5,55 | *5,55 | | | | | *3,90 | *3,90 | |
| | 4 stempels omlaag (over achterkant) | *7,39 | *7,39 | *5,55 | *5,55 | | | | | *3,90 | *3,90 | |













ZAXIS 170W MONOBLOCK BOOM, 2,58 M ARM, EXTRA BREEDTE, 4.000 KG CONTRAGEWICHT
 Meting over voor- of achterkant  Meting via zijkant 360 graden Eenheid: 1.000 kg



| Stabilisatie | | Laadstraal | | | | | | | | Bij max. bereik | | |
|--------------|--|---|---|---|---|---|---|---|---|---|---|-------|
| | | 3,0 m | | 4,5 m | | 6,0 m | | 7,5 m | | | | |
| | |  |  |  |  |  |  |  |  |  |  | Meter |
| 6,0 m | Blad achter omhoog (over voorkant) | | | | | *3,75 | 3,28 | | | *3,16 | 3,05 | 6,27 |
| | Blad achter omlaag (over achterkant) | | | | | *3,75 | 3,70 | | | *3,16 | *3,16 | |
| | Stempel achter omlaag (over achterkant) | | | | | *3,75 | *3,75 | | | *3,16 | *3,16 | |
| | Stempel voor en blad achter omlaag (over achterkant) | | | | | *3,75 | *3,75 | | | *3,16 | *3,16 | |
| | Blad voor en stempel achter omlaag (over achterkant) | | | | | *3,75 | *3,75 | | | *3,16 | *3,16 | |
| | 4 stempels omlaag (over achterkant) | | | | | *3,75 | *3,75 | | | *3,16 | *3,16 | |
| 4,5 m | Blad achter omhoog (over voorkant) | | | *5,47 | 5,01 | 4,57 | 3,22 | | | *3,10 | 2,46 | 7,09 |
| | Blad achter omlaag (over achterkant) | | | *5,47 | *5,47 | *4,76 | 3,63 | | | *3,10 | 2,78 | |
| | Stempel achter omlaag (over achterkant) | | | *5,47 | *5,47 | *4,76 | 4,11 | | | *3,10 | *3,10 | |
| | Stempel voor en blad achter omlaag (over achterkant) | | | *5,47 | *5,47 | *4,76 | *4,76 | | | *3,10 | *3,10 | |
| | Blad voor en stempel achter omlaag (over achterkant) | | | *5,47 | *5,47 | *4,76 | *4,76 | | | *3,10 | *3,10 | |
| | 4 stempels omlaag (over achterkant) | | | *5,47 | *5,47 | *4,76 | *4,76 | | | *3,10 | *3,10 | |
| 3,0 m | Blad achter omhoog (over voorkant) | | | *6,65 | 4,67 | 4,42 | 3,08 | 3,15 | 2,19 | 3,15 | 2,19 | 7,51 |
| | Blad achter omlaag (over achterkant) | | | *6,65 | 5,32 | *5,16 | 3,49 | *3,25 | 2,49 | *3,21 | 2,48 | |
| | Stempel achter omlaag (over achterkant) | | | *6,65 | 6,08 | *5,16 | 3,96 | *3,25 | 2,82 | *3,21 | 2,82 | |
| | Stempel voor en blad achter omlaag (over achterkant) | | | *6,65 | *6,65 | *5,16 | 4,93 | *3,25 | *3,25 | *3,21 | *3,21 | |
| | Blad voor en stempel achter omlaag (over achterkant) | | | *6,65 | *6,65 | *5,16 | 5,02 | *3,25 | *3,25 | *3,21 | *3,21 | |
| | 4 stempels omlaag (over achterkant) | | | *6,65 | *6,65 | *5,16 | *5,16 | *3,25 | *3,25 | *3,21 | *3,21 | |
| 1,5 m | Blad achter omhoog (over voorkant) | | | 6,47 | 4,33 | 4,26 | 2,93 | 3,09 | 2,13 | 3,02 | 2,09 | 7,61 |
| | Blad achter omlaag (over achterkant) | | | *7,54 | 4,97 | *5,54 | 3,33 | *4,05 | 2,42 | *3,49 | 2,37 | |
| | Stempel achter omlaag (over achterkant) | | | *7,54 | 5,72 | *5,54 | 3,80 | *4,05 | 2,76 | *3,49 | 2,71 | |
| | Stempel voor en blad achter omlaag (over achterkant) | | | *7,54 | 7,30 | *5,54 | 4,76 | *4,05 | 3,45 | *3,49 | 3,38 | |
| | Blad voor en stempel achter omlaag (over achterkant) | | | *7,54 | 7,44 | *5,54 | 4,85 | *4,05 | 3,51 | *3,49 | 3,44 | |
| | 4 stempels omlaag (over achterkant) | | | *7,54 | *7,54 | *5,54 | 5,42 | *4,05 | 3,91 | *3,49 | *3,49 | |
| 0 m | Blad achter omhoog (over voorkant) | *5,44 | *5,44 | 6,26 | 4,14 | 4,14 | 2,82 | | | 3,10 | 2,13 | 7,40 |
| | Blad achter omlaag (over achterkant) | *5,44 | *5,44 | *7,70 | 4,78 | *5,61 | 3,22 | | | *4,03 | 2,43 | |
| | Stempel achter omlaag (over achterkant) | *5,44 | *5,44 | *7,70 | 5,52 | *5,61 | 3,69 | | | *4,03 | 2,77 | |
| | Stempel voor en blad achter omlaag (over achterkant) | *5,44 | *5,44 | *7,70 | 7,08 | *5,61 | 4,64 | | | *4,03 | 3,47 | |
| | Blad voor en stempel achter omlaag (over achterkant) | *5,44 | *5,44 | *7,70 | 7,22 | *5,61 | 4,73 | | | *4,03 | 3,53 | |
| | 4 stempels omlaag (over achterkant) | *5,44 | *5,44 | *7,70 | *7,70 | *5,61 | 5,30 | | | *4,03 | 3,94 | |
| -1,5 m | Blad achter omhoog (over voorkant) | *9,66 | 7,50 | 6,21 | 4,09 | 4,10 | 2,78 | | | 3,44 | 2,35 | 6,84 |
| | Blad achter omlaag (over achterkant) | *9,66 | 8,89 | *7,07 | 4,73 | *5,16 | 3,19 | | | *4,22 | 2,69 | |
| | Stempel achter omlaag (over achterkant) | *9,66 | *9,66 | *7,07 | 5,47 | *5,16 | 3,65 | | | *4,22 | 3,07 | |
| | Stempel voor en blad achter omlaag (over achterkant) | *9,66 | *9,66 | *7,07 | 7,02 | *5,16 | 4,60 | | | *4,22 | 3,85 | |
| | Blad voor en stempel achter omlaag (over achterkant) | *9,66 | *9,66 | *7,07 | *7,07 | *5,16 | 4,69 | | | *4,22 | 3,92 | |
| | 4 stempels omlaag (over achterkant) | *9,66 | *9,66 | *7,07 | *7,07 | *5,16 | *5,16 | | | *4,22 | *4,22 | |
| -3,0 m | Blad achter omhoog (over voorkant) | *7,39 | *7,39 | *5,55 | 4,16 | | | | | *3,90 | 2,94 | 5,85 |
| | Blad achter omlaag (over achterkant) | *7,39 | *7,39 | *5,55 | 4,80 | | | | | *3,90 | 3,36 | |
| | Stempel achter omlaag (over achterkant) | *7,39 | *7,39 | *5,55 | 5,54 | | | | | *3,90 | 3,85 | |
| | Stempel voor en blad achter omlaag (over achterkant) | *7,39 | *7,39 | *5,55 | *5,55 | | | | | *3,90 | *3,90 | |
| | Blad voor en stempel achter omlaag (over achterkant) | *7,39 | *7,39 | *5,55 | *5,55 | | | | | *3,90 | *3,90 | |
| | 4 stempels omlaag (over achterkant) | *7,39 | *7,39 | *5,55 | *5,55 | | | | | *3,90 | *3,90 | |













HEFCAPACITEITEN

ZAXIS 170W 2-DELIGE BOOM, 2,50 M ARM, STANDAARD BREEDTE, 4.000 KG CONTRAGEWICHT

 Meting over voor- of achterkant  Meting via zijkant 360 graden Eenheid: 1.000 kg

| Stabilisatie | | Laadstraal | | | | | | | | | | Bij max. bereik | | | | |
|--------------|--|---|---|---|---|---|---|---|---|---|---|---|---|-------|-------|------|
| | | 1,5 m | | 3,0 m | | 4,5 m | | 6,0 m | | 7,5 m | | | | Meter | | |
| | |  |  |  |  |  |  |  |  |  |  |  |  | | | |
| 7,5 m | Blad achter omhoog (over voorkant) | | | | | *4,26 | *4,26 | | | | | | | *2,45 | *2,45 | 5,48 |
| | Blad achter omlaag (over achterkant) | | | | | *4,26 | *4,26 | | | | | | | *2,45 | *2,45 | |
| | Stempel achter omlaag (over achterkant) | | | | | *4,26 | *4,26 | | | | | | | *2,45 | *2,45 | |
| | Stempel voor en blad achter omlaag (over achterkant) | | | | | *4,26 | *4,26 | | | | | | | *2,45 | *2,45 | |
| | Blad voor en stempel achter omlaag (over achterkant) | | | | | *4,26 | *4,26 | | | | | | | *2,45 | *2,45 | |
| | 4 stempels omlaag (over achterkant) | | | | | *4,26 | *4,26 | | | | | | | *2,45 | *2,45 | |
| 6,0 m | Blad achter omhoog (over voorkant) | | | | | *4,36 | *4,36 | *4,08 | 3,09 | | | | | *2,12 | *2,12 | 6,76 |
| | Blad achter omlaag (over achterkant) | | | | | *4,36 | *4,36 | *4,08 | 3,47 | | | | | *2,12 | *2,12 | |
| | Stempel achter omlaag (over achterkant) | | | | | *4,36 | *4,36 | *4,08 | 4,06 | | | | | *2,12 | *2,12 | |
| | Stempel voor en blad achter omlaag (over achterkant) | | | | | *4,36 | *4,36 | *4,08 | *4,08 | | | | | *2,12 | *2,12 | |
| | Blad voor en stempel achter omlaag (over achterkant) | | | | | *4,36 | *4,36 | *4,08 | *4,08 | | | | | *2,12 | *2,12 | |
| | 4 stempels omlaag (over achterkant) | | | | | *4,36 | *4,36 | *4,08 | *4,08 | | | | | *2,12 | *2,12 | |
| 4,5 m | Blad achter omhoog (over voorkant) | | | *6,56 | *6,56 | *5,09 | *4,65 | *4,33 | 3,12 | *2,16 | 2,02 | | | *2,01 | *2,01 | 7,52 |
| | Blad achter omlaag (over achterkant) | | | *6,56 | *6,56 | *5,09 | *5,09 | *4,33 | 3,47 | *2,16 | *2,16 | | | *2,01 | *2,01 | |
| | Stempel achter omlaag (over achterkant) | | | *6,56 | *6,56 | *5,09 | *5,09 | *4,33 | 4,01 | *2,16 | *2,16 | | | *2,01 | *2,01 | |
| | Stempel voor en blad achter omlaag (over achterkant) | | | *6,56 | *6,56 | *5,09 | *5,09 | *4,33 | *4,33 | *2,16 | *2,16 | | | *2,01 | *2,01 | |
| | Blad voor en stempel achter omlaag (over achterkant) | | | *6,56 | *6,56 | *5,09 | *5,09 | *4,33 | *4,33 | *2,16 | *2,16 | | | *2,01 | *2,01 | |
| | 4 stempels omlaag (over achterkant) | | | *6,56 | *6,56 | *5,09 | *5,09 | *4,33 | *4,33 | *2,16 | *2,16 | | | *2,01 | *2,01 | |
| 3,0 m | Blad achter omhoog (over voorkant) | | | *7,61 | *7,61 | *6,25 | 4,51 | *4,56 | 3,09 | 3,24 | 2,02 | | | *2,00 | 1,79 | 7,92 |
| | Blad achter omlaag (over achterkant) | | | *7,61 | *7,61 | *6,25 | 5,03 | *4,80 | 3,43 | *4,05 | 2,30 | | | *2,00 | *2,00 | |
| | Stempel achter omlaag (over achterkant) | | | *7,61 | *7,61 | *6,25 | 5,84 | *4,80 | 3,95 | *4,05 | 2,73 | | | *2,00 | *2,00 | |
| | Stempel voor en blad achter omlaag (over achterkant) | | | *7,61 | *7,61 | *6,25 | *6,25 | *4,80 | *4,74 | *4,05 | 3,40 | | | *2,00 | *2,00 | |
| | Blad voor en stempel achter omlaag (over achterkant) | | | *7,61 | *7,61 | *6,25 | *6,25 | *4,80 | *4,80 | *4,05 | 3,48 | | | *2,00 | *2,00 | |
| | 4 stempels omlaag (over achterkant) | | | *7,61 | *7,61 | *6,25 | *6,25 | *4,80 | *4,80 | *4,05 | *4,00 | | | *2,00 | *2,00 | |
| 1,5 m | Blad achter omhoog (over voorkant) | | | *9,58 | 7,75 | 6,69 | 4,46 | 4,53 | 3,02 | 3,19 | 1,97 | | | *2,09 | 1,71 | 8,02 |
| | Blad achter omlaag (over achterkant) | | | *9,58 | *8,82 | *7,22 | 4,97 | *5,26 | 3,41 | *4,25 | 2,25 | | | *2,09 | 1,97 | |
| | Stempel achter omlaag (over achterkant) | | | *9,58 | *9,58 | *7,22 | *5,77 | *5,26 | 3,95 | *4,25 | 2,68 | | | *2,09 | *2,09 | |
| | Stempel voor en blad achter omlaag (over achterkant) | | | *9,58 | *9,58 | *7,22 | *6,98 | *5,26 | 4,71 | *4,25 | 3,34 | | | *2,09 | *2,09 | |
| | Blad voor en stempel achter omlaag (over achterkant) | | | *9,58 | *9,58 | *7,22 | *7,12 | *5,26 | 4,80 | *4,25 | 3,42 | | | *2,09 | *2,09 | |
| | 4 stempels omlaag (over achterkant) | | | *9,58 | *9,58 | *7,22 | *7,22 | *5,26 | *5,26 | *4,25 | 3,95 | | | *2,09 | *2,09 | |
| 0 m | Blad achter omhoog (over voorkant) | *8,35 | *8,35 | *11,27 | 7,85 | 6,74 | 4,42 | 4,54 | 2,86 | 3,11 | 1,89 | | | *2,29 | 1,75 | 7,82 |
| | Blad achter omlaag (over achterkant) | *8,35 | *8,35 | *11,27 | 8,95 | *7,53 | 5,04 | *5,47 | 3,24 | *4,26 | 2,17 | | | *2,29 | 2,01 | |
| | Stempel achter omlaag (over achterkant) | *8,35 | *8,35 | *11,27 | *10,65 | *7,53 | *5,83 | *5,47 | 3,84 | *4,26 | 2,60 | | | *2,29 | *2,29 | |
| | Stempel voor en blad achter omlaag (over achterkant) | *8,35 | *8,35 | *11,27 | *11,27 | *7,53 | 7,02 | *5,47 | 4,77 | *4,26 | 3,27 | | | *2,29 | *2,29 | |
| | Blad voor en stempel achter omlaag (over achterkant) | *8,35 | *8,35 | *11,27 | *11,27 | *7,53 | *7,16 | *5,47 | 4,88 | *4,26 | 3,35 | | | *2,29 | *2,29 | |
| | 4 stempels omlaag (over achterkant) | *8,35 | *8,35 | *11,27 | *11,27 | *7,53 | *7,53 | *5,47 | *5,39 | *4,26 | 3,87 | | | *2,29 | *2,29 | |
| -1,5 m | Blad achter omhoog (over voorkant) | *13,50 | *13,50 | *12,18 | 7,52 | 6,99 | 4,23 | 4,36 | 2,67 | | | | | *2,68 | 1,92 | 7,29 |
| | Blad achter omlaag (over achterkant) | *13,50 | *13,50 | *12,18 | 8,81 | *7,64 | 4,84 | *5,61 | 3,06 | | | | | *2,68 | 2,21 | |
| | Stempel achter omlaag (over achterkant) | *13,50 | *13,50 | *12,18 | 10,97 | *7,64 | 5,81 | *5,61 | 3,66 | | | | | *2,68 | 2,66 | |
| | Stempel voor en blad achter omlaag (over achterkant) | *13,50 | *13,50 | *12,18 | *12,18 | *7,64 | *7,23 | *5,61 | 4,59 | | | | | *2,68 | *2,68 | |
| | Blad voor en stempel achter omlaag (over achterkant) | *13,50 | *13,50 | *12,18 | *12,18 | *7,64 | *7,35 | *5,61 | 4,70 | | | | | *2,68 | *2,68 | |
| | 4 stempels omlaag (over achterkant) | *13,50 | *13,50 | *12,18 | *12,18 | *7,64 | *7,64 | *5,61 | 5,46 | | | | | *2,68 | *2,68 | |
| -3,0 m | Blad achter omhoog (over voorkant) | *21,49 | *21,49 | *12,68 | 7,47 | 6,72 | 3,99 | 4,25 | 2,56 | | | | | *3,76 | 2,47 | 6,15 |
| | Blad achter omlaag (over achterkant) | *21,49 | *21,49 | *12,68 | 8,76 | *7,79 | 4,59 | *4,62 | 2,94 | | | | | *3,76 | 2,84 | |
| | Stempel achter omlaag (over achterkant) | *21,49 | *21,49 | *12,68 | 10,92 | *7,79 | 5,55 | *4,62 | 3,54 | | | | | *3,76 | 3,42 | |
| | Stempel voor en blad achter omlaag (over achterkant) | *21,49 | *21,49 | *12,68 | *12,68 | *7,79 | 7,08 | *4,62 | 4,48 | | | | | *3,76 | *3,76 | |
| | Blad voor en stempel achter omlaag (over achterkant) | *21,49 | *21,49 | *12,68 | *12,68 | *7,79 | 7,28 | *4,62 | 4,59 | | | | | *3,76 | *3,76 | |
| | 4 stempels omlaag (over achterkant) | *21,49 | *21,49 | *12,68 | *12,68 | *7,79 | *7,79 | *4,62 | *4,62 | | | | | *3,76 | *3,76 | |

ZAXIS 170W 2-DELIGE BOOM, 2,50 M ARM, EXTRA BREEDTE, 4.000 KG CONTRAGEWICHT
 Meting over voor- of achterkant  Meting via zijkant 360 graden Eenheid: 1.000 kg

| Stabilisatie | | Laadstraal | | | | | | | | | | Bij max. bereik | | | | |
|--------------|--|---|---|---|---|---|---|---|---|---|---|---|---|-------|-------|------|
| | | 1,5 m | | 3,0 m | | 4,5 m | | 6,0 m | | 7,5 m | | | | Meter | | |
| | |  |  |  |  |  |  |  |  |  |  |  |  | | | |
| 7,5 m | Blad achter omhoog (over voorkant) | | | | | *4,26 | *4,26 | | | | | | | *2,45 | *2,45 | 5,48 |
| | Blad achter omlaag (over achterkant) | | | | | *4,26 | *4,26 | | | | | | | *2,45 | *2,45 | |
| | Stempel achter omlaag (over achterkant) | | | | | *4,26 | *4,26 | | | | | | | *2,45 | *2,45 | |
| | Stempel voor en blad achter omlaag (over achterkant) | | | | | *4,26 | *4,26 | | | | | | | *2,45 | *2,45 | |
| | Blad voor en stempel achter omlaag (over achterkant) | | | | | *4,26 | *4,26 | | | | | | | *2,45 | *2,45 | |
| | 4 stempels omlaag (over achterkant) | | | | | *4,26 | *4,26 | | | | | | | *2,45 | *2,45 | |
| 6,0 m | Blad achter omhoog (over voorkant) | | | | | *4,36 | *4,36 | *4,08 | 3,36 | | | | | *2,12 | *2,12 | 6,76 |
| | Blad achter omlaag (over achterkant) | | | | | *4,36 | *4,36 | *4,08 | *3,77 | | | | | *2,12 | *2,12 | |
| | Stempel achter omlaag (over achterkant) | | | | | *4,36 | *4,36 | *4,08 | *4,08 | | | | | *2,12 | *2,12 | |
| | Stempel voor en blad achter omlaag (over achterkant) | | | | | *4,36 | *4,36 | *4,08 | *4,08 | | | | | *2,12 | *2,12 | |
| | Blad voor en stempel achter omlaag (over achterkant) | | | | | *4,36 | *4,36 | *4,08 | *4,08 | | | | | *2,12 | *2,12 | |
| | 4 stempels omlaag (over achterkant) | | | | | *4,36 | *4,36 | *4,08 | *4,08 | | | | | *2,12 | *2,12 | |
| 4,5 m | Blad achter omhoog (over voorkant) | | | *6,56 | *6,56 | *5,09 | 5,02 | *4,33 | 3,36 | *2,16 | *2,16 | *2,01 | *2,01 | 7,52 | | |
| | Blad achter omlaag (over achterkant) | | | *6,56 | *6,56 | *5,09 | *5,09 | *4,33 | 3,74 | *2,16 | *2,16 | *2,01 | *2,01 | | | |
| | Stempel achter omlaag (over achterkant) | | | *6,56 | *6,56 | *5,09 | *5,09 | *4,33 | 4,16 | *2,16 | *2,16 | *2,01 | *2,01 | | | |
| | Stempel voor en blad achter omlaag (over achterkant) | | | *6,56 | *6,56 | *5,09 | *5,09 | *4,33 | *4,33 | *2,16 | *2,16 | *2,01 | *2,01 | | | |
| | Blad voor en stempel achter omlaag (over achterkant) | | | *6,56 | *6,56 | *5,09 | *5,09 | *4,33 | *4,33 | *2,16 | *2,16 | *2,01 | *2,01 | | | |
| | 4 stempels omlaag (over achterkant) | | | *6,56 | *6,56 | *5,09 | *5,09 | *4,33 | *4,33 | *2,16 | *2,16 | *2,01 | *2,01 | | | |
| 3,0 m | Blad achter omhoog (over voorkant) | | | *7,61 | *7,61 | *6,25 | 4,87 | 4,49 | *3,33 | 3,19 | 2,21 | *2,00 | 1,98 | 7,92 | | |
| | Blad achter omlaag (over achterkant) | | | *7,61 | *7,61 | *6,25 | 5,44 | *4,80 | 3,69 | *4,05 | 2,52 | *2,00 | *2,00 | | | |
| | Stempel achter omlaag (over achterkant) | | | *7,61 | *7,61 | *6,25 | 6,08 | *4,80 | 4,10 | *4,05 | 2,86 | *2,00 | *2,00 | | | |
| | Stempel voor en blad achter omlaag (over achterkant) | | | *7,61 | *7,61 | *6,25 | *6,25 | *4,80 | *4,80 | *4,05 | 3,54 | *2,00 | *2,00 | | | |
| | Blad voor en stempel achter omlaag (over achterkant) | | | *7,61 | *7,61 | *6,25 | *6,25 | *4,80 | *4,80 | *4,05 | 3,60 | *2,00 | *2,00 | | | |
| | 4 stempels omlaag (over achterkant) | | | *7,61 | *7,61 | *6,25 | *6,25 | *4,80 | *4,80 | *4,05 | *4,00 | *2,00 | *2,00 | | | |
| 1,5 m | Blad achter omhoog (over voorkant) | | | *9,58 | 8,50 | 6,61 | 4,82 | 4,47 | 3,29 | 3,13 | 2,16 | *2,09 | 1,89 | 8,02 | | |
| | Blad achter omlaag (over achterkant) | | | *9,58 | *9,58 | *7,22 | 5,38 | *5,26 | *3,71 | *4,25 | 2,46 | *2,09 | *2,09 | | | |
| | Stempel achter omlaag (over achterkant) | | | *9,58 | *9,58 | *7,22 | *6,00 | *5,26 | 4,10 | *4,25 | 2,80 | *2,09 | *2,09 | | | |
| | Stempel voor en blad achter omlaag (over achterkant) | | | *9,58 | *9,58 | *7,22 | *7,22 | *5,26 | 4,87 | *4,25 | 3,49 | *2,09 | *2,09 | | | |
| | Blad voor en stempel achter omlaag (over achterkant) | | | *9,58 | *9,58 | *7,22 | *7,22 | *5,26 | *4,94 | *4,25 | 3,54 | *2,09 | *2,09 | | | |
| | 4 stempels omlaag (over achterkant) | | | *9,58 | *9,58 | *7,22 | *7,22 | *5,26 | *5,26 | *4,25 | 3,95 | *2,09 | *2,09 | | | |
| 0 m | Blad achter omhoog (over voorkant) | *8,35 | *8,35 | *11,27 | 8,62 | 6,66 | 4,85 | *4,47 | 3,12 | 3,05 | 2,08 | *2,29 | 1,93 | 7,82 | | |
| | Blad achter omlaag (over achterkant) | *8,35 | *8,35 | *11,27 | 9,82 | *7,53 | 5,44 | *5,47 | 3,54 | *4,26 | 2,38 | *2,29 | 2,22 | | | |
| | Stempel achter omlaag (over achterkant) | *8,35 | *8,35 | *11,27 | 11,16 | *7,53 | 6,07 | *5,47 | 4,01 | *4,26 | 2,72 | *2,29 | *2,29 | | | |
| | Stempel voor en blad achter omlaag (over achterkant) | *8,35 | *8,35 | *11,27 | *11,27 | *7,53 | 7,27 | *5,47 | 4,95 | *4,26 | 3,41 | *2,29 | *2,29 | | | |
| | Blad voor en stempel achter omlaag (over achterkant) | *8,35 | *8,35 | *11,27 | *11,27 | *7,53 | *7,36 | *5,47 | 5,00 | *4,26 | 3,47 | *2,29 | *2,29 | | | |
| | 4 stempels omlaag (over achterkant) | *8,35 | *8,35 | *11,27 | *11,27 | *7,53 | *7,53 | *5,47 | *5,39 | *4,26 | 3,87 | *2,29 | *2,29 | | | |
| -1,5 m | Blad achter omhoog (over voorkant) | *13,50 | *13,50 | *12,18 | 8,41 | 6,88 | 4,65 | *4,29 | 2,94 | | | *2,68 | 2,12 | 7,29 | | |
| | Blad achter omlaag (over achterkant) | *13,50 | *13,50 | *12,18 | 9,89 | *7,64 | 5,33 | *5,61 | 3,36 | | | *2,68 | 2,43 | | | |
| | Stempel achter omlaag (over achterkant) | *13,50 | *13,50 | *12,18 | 11,46 | *7,64 | 6,10 | *5,61 | 3,83 | | | *2,68 | *2,68 | | | |
| | Stempel voor en blad achter omlaag (over achterkant) | *13,50 | *13,50 | *12,18 | *12,18 | *7,64 | 7,45 | *5,61 | 4,80 | | | *2,68 | *2,68 | | | |
| | Blad voor en stempel achter omlaag (over achterkant) | *13,50 | *13,50 | *12,18 | *12,18 | *7,64 | 7,53 | *5,61 | 4,87 | | | *2,68 | *2,68 | | | |
| | 4 stempels omlaag (over achterkant) | *13,50 | *13,50 | *12,18 | *12,18 | *7,64 | *7,64 | *5,61 | 5,46 | | | *2,68 | *2,68 | | | |
| -3,0 m | Blad achter omhoog (over voorkant) | *21,49 | *21,49 | *12,68 | 8,36 | 6,61 | 4,41 | 4,19 | 2,83 | | | *3,76 | 2,73 | 6,15 | | |
| | Blad achter omlaag (over achterkant) | *21,49 | *21,49 | *12,68 | 9,84 | *7,79 | 5,08 | *4,62 | 3,24 | | | *3,76 | 3,13 | | | |
| | Stempel achter omlaag (over achterkant) | *21,49 | *21,49 | *12,68 | 11,62 | *7,79 | 5,84 | *4,62 | 3,72 | | | *3,76 | 3,59 | | | |
| | Stempel voor en blad achter omlaag (over achterkant) | *21,49 | *21,49 | *12,68 | *12,68 | *7,79 | 7,45 | *4,62 | *4,62 | | | *3,76 | *3,76 | | | |
| | Blad voor en stempel achter omlaag (over achterkant) | *21,49 | *21,49 | *12,68 | *12,68 | *7,79 | 7,58 | *4,62 | *4,62 | | | *3,76 | *3,76 | | | |
| | 4 stempels omlaag (over achterkant) | *21,49 | *21,49 | *12,68 | *12,68 | *7,79 | *7,79 | *4,62 | *4,62 | | | *3,76 | *3,76 | | | |

WERKBEREIK

MONOBLOCK BOOM

meter

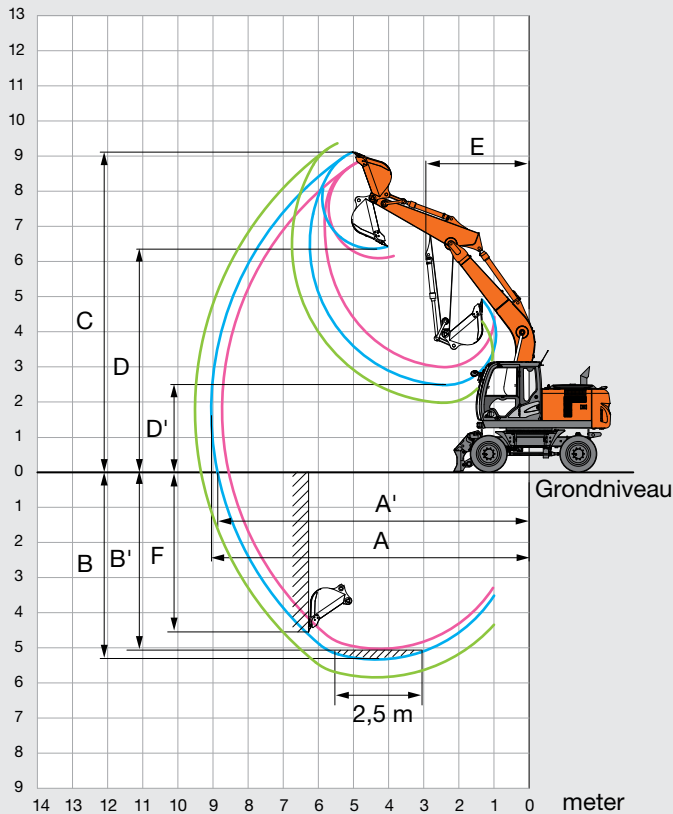

2-DELIGE BOOM

meter

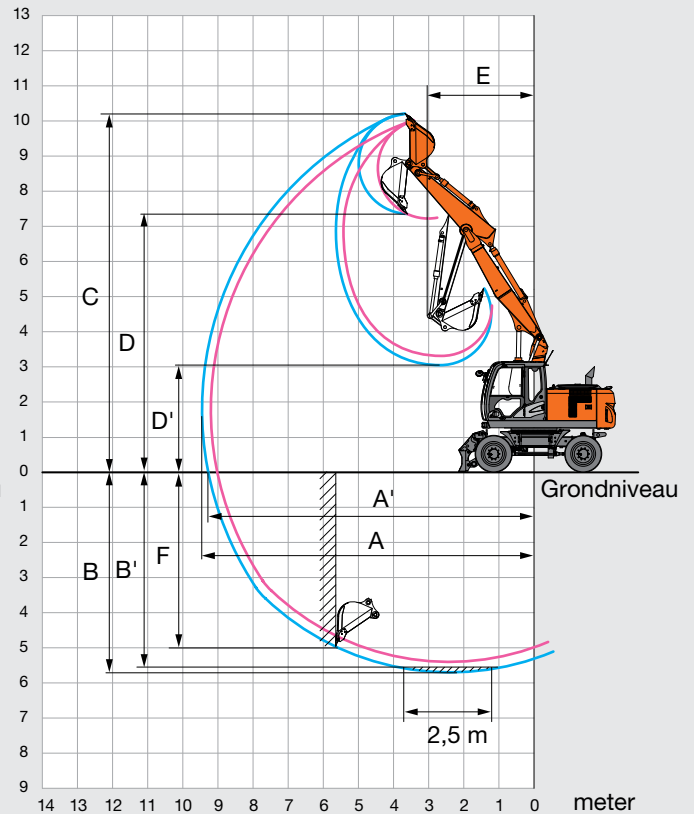

Eenheid: mm

| | ZAXIS 170W | | | | |
|---|----------------|--------|--------|---------------|--------|
| | Monoblock boom | | | 2-delige boom | |
| Armlengte | 2,22 m | 2,58 m | 3,08 m | 2,21 m | 2,50 m |
| A Max. graafbereik | 8.690 | 9.050 | 9.500 | 9.190 | 9.450 |
| A' Max. graafbereik (op de grond) | 8.500 | 8.870 | 9.330 | 9.010 | 9.280 |
| B Max. graafdiepte | 4.960 | 5.330 | 5.830 | 5.430 | 5.720 |
| B' Max. graafdiepte (op een niveau van 2,5 m) | 4.740 | 5.130 | 5.650 | 5.330 | 5.620 |
| C Max. snijhoogte | 8.820 | 9.100 | 9.360 | 10.010 | 10.200 |
| D Max. storthoogte | 6.130 | 6.360 | 6.610 | 7.160 | 7.340 |
| D' Min. storthoogte | 2.990 | 2.480 | 1.980 | 3.360 | 3.050 |
| E Min. zwenkcirkel | 3.380 | 2.940 | 2.970 | 3.040 | 3.030 |
| F Max. graafdiepte verticale muur | 4.440 | 4.810 | 5.320 | 4.760 | 5.050 |

● Standaarduitrusting ○ Optionele uitrusting

MOTOR

| | |
|---|---|
| Dubbele luchtfilters | ● |
| Automatisch stationairloopsysteem | ● |
| Automatische uitschakeling | ● |
| Verwisselbare motoroliefilter | ● |
| Koude start systeem | ○ |
| Droog luchtfilter met verstoppingsindicator (met vervuiliingsindicatie luchtfilter) | ● |
| Stofbestendig net voor koelers | ● |
| Schakelaar ECO/PWR-stand | ● |
| Elektrische brandstofvulpomp | ● |
| Milieuvriendelijke aftapplug | ● |
| Opwarmmechanisme motor | ● |
| Ventilatorbescherming | ● |
| Brandstofkoeler | ● |
| Brandstofhoofdfilter | ● |
| Brandstofvoorfilter | ● |
| Hoogwaardige waterafscheider | ● |
| Motor met isolerende ophanging | ● |
| Roetfilter | ● |
| Extra brandstof/waterafscheider | ○ |
| Expansietank radiator | ● |
| Radiator, oliekoeler en interkoeler | ● |
| 50 A dynamo | ● |

HYDRAULISCH SYSTEEM

| | |
|---|---|
| Auto power lift (hefcilinder) | ● |
| Regelklep met hoofdontlastklep | ● |
| Extra poort op ventielenblok | ● |
| Full flow filter | ● |
| Filter met hoog doorlaatvermogen en verstoppingsindicator | ○ |
| Slangbreukventiel voor arm | ○ |
| Slangbreukventiel voor boom | ● |
| Servofilter | ● |
| Power boost | ● |
| Schokabsorberend ventiel in servosysteem | ● |
| Stuurfilter | ● |
| Zuigfilter | ● |
| Klep zwenkdemper | ● |
| Variabel veiligheidsventiel voor hamer en breker | ● |
| Keuzeschakelaar werkmodus | ● |

CABINE

| | |
|--|---|
| Stalen, geluidsarme cabine voor alle weersomstandigheden | ● |
| AM-/FM-radio | ● |
| Asbak | ● |
| Automatische klimaatregeling | ● |
| AUX.-aansluiting en opbergruimte | ● |
| Hendel extra functie | ● |
| CRES V-cabine (versterkte structuur middenpijler) | ● |
| Geklimatiseerde bekerhouder | ● |
| Elektrische dubbele claxon | ● |
| Noodstop motor | ● |
| Uitgerust met gelaagde, getinte (groene) ruiten | ● |
| Noodhamer | ● |
| Vloermat | ● |
| Voetensteun | ● |
| Ruitensproeier voorruit | ● |
| Geklimatiseerd opbergvakje | ● |
| Ruitenwissers met intervalstand | ● |
| Contactslotverlichting | ● |
| Gelamineerde, gebogen ruit | ○ |
| LED-lampje met instapverlichting | ● |
| OPG-dakbescherming, niveau II (ISO10262) | ○ |
| Hendel voor instapbeveiliging | ● |
| Regenkap | ● |
| Opbergvak achter stoel | ● |
| Oprolbare veiligheids gordel | ● |
| ROPS-cabine (ISO12117-2) | ● |
| Rubberen radioantenne | ● |
| Stoel: luchtgeveerde stoel met verwarming | ● |
| Verstelbare delen stoel: rugleuning, armsteun, hoogte en hoek, voorwaarts/achterwaarts verschuiven | ● |
| Korte bedieningshendels | ● |
| Zonnescherm (voorruit) | ● |
| Zonnescherm (zijruit) | ○ |
| Transparant dak met rol gordijn | ● |
| Ruiten aan voorkant (boven en onder) en linkerzijde kunnen worden geopend | ● |
| 2 luidsprekers | ● |
| 4 met vloeistof gevulde trillingsdempers waarop de cabine is bevestigd | ● |
| 12 V-aansluiting | ○ |
| 24 V-sigarettenaansteker | ● |

BEWAKINGSSYSTEEM

| | |
|--|---|
| Alarmzoemers: oververhitting, motoroliedruk, overbelasting | ● |
| Alarmeren: oververhitting, waarschuwinglampje motor, motoroliedruk, dynamo, laag brandstofniveau, vervuiliingsindicatie hydraulische filter, vervuiliingsindicatie luchtfilter, werkmodus, overbelasting, etc. | ● |
| Informatie over bediening uitrustingsstuk | ● |
| Meterdisplay: snelheidsmeter, toerenteller, dagteller, watertemperatuur, tijd, brandstofverbruik, klok | ● |
| Overige displays: werkmodus, automatische stationairloop, achteruitkijkcamera, werkcondities, etc. | ● |
| Keuze uit 32 talen | ● |

VERLICHTING

| | |
|--|---|
| Extra verlichting op boom met beschermkap | ○ |
| Extra werkverlichting op voorzijde cabinedak | ○ |
| Extra werkverlichting op achterzijde cabinedak | ○ |
| Remlichten | ● |
| Bodemlampen | ● |
| Waarschuwinglichten | ● |
| Nummerbordverlichting | ○ |
| Zwaailamp | ○ |
| Richtingaanwijzers | ● |
| Werklampen | ● |
| 2 koplampen | ● |

BOVENWAGEN

| | |
|---|---|
| Elektrisch brandstofvulpomp met automatische afslag en filter | ● |
| Brandstofpeilvlotter | ● |
| Oliepeilmeter hydrauliek | ● |
| Achteruitkijkcamera | ● |
| Achteruitkijkspiegel (rechter- en linkerzijde) | ● |
| Camera voor de zijkant | ○ |
| Zwenkrem | ● |
| Beschermplaten onderzijde bovenwagen | ● |
| Accu's van 93 Ah | ● |
| 3.600 kg conragewicht | ● |
| 4.000 kg conragewicht | ○ |

ONDERWAGEN

| | |
|-------------------------------------|---|
| Grijperbak | ○ |
| Kap voorkant | ○ |
| Schuifblad voor + stempels achter | ○ |
| Stempels voor + schuifblad achter | ○ |
| Stempels voor en achter | ○ |
| Parkeerrem | ● |
| Schuifblad achter | ○ |
| Stempels achter | ○ |
| Gereedschapskist rechts | ○ |
| Tussenring | ● |
| Gereedschapskist: linkerchassis | ● |
| Banden met profiel (10.00-20 14 PR) | ● |
| Brede assen | ○ |
| 4 bevestigingshaken | ● |

FRONT

| | |
|-------------------------------------|---|
| Monolithisch gegoten drukstuk | ● |
| Gecentraliseerde smeerpunten | ● |
| Vuilafdichting op alle bakpennen | ● |
| Pen met flens | ● |
| HN-bus | ● |
| Verstevigd drukstuk B | ○ |
| Kunststof vulringen | ● |
| Thermische spray (Tungsten Carbide) | ● |
| Gelast drukstuk met lasthaak | ○ |

ACCESSOIRES

| | |
|--|---|
| Accessoires voor keuzeschakelaar 2 snelheden | ○ |
| Extra leidingen | ○ |
| Extra pomp (30 L/min) | ○ |
| Leidingwerk voor standaard front | ● |
| Dubbelwerkende functie voor breker | ● |
| Grijperleidingen | ○ |
| HSB Parts voor hamer en breker | ● |
| Servoaccumulator | ● |
| PTO-klep | ○ |

DIVERSEN

| | |
|--------------------------------------|---|
| Global e-Service | ● |
| Vergrendelbare brandstofvuldop | ● |
| Vergrendelbare motorkappen | ● |
| Boordcomputer | ● |
| Antislip, opstappen en leuning | ● |
| Standaard gereedschapsset | ● |
| Antidiefstalsysteem* | ○ |
| Rijrichtingmarkering op chassisframe | ● |

Standaard- en optionele uitrusting kan per land variëren, dus raadpleeg uw Hitachi-dealer voor meer informatie.

* Hitachi Construction Machinery kan niet aansprakelijk worden gesteld voor diefstal, elk systeem kan de kans op diefstal slechts minimaliseren.



Met haar uitstekende technologieën levert Hitachi Construction Machinery toonaangevende oplossingen en diensten en is een betrouwbare partner voor bedrijven over de hele wereld.



Hitachi's milieubeleid 2025

De Hitachi Group heeft de Environmental Vision 2025 uitgegeven waarmee de jaarlijkse uitstoot van kooldioxide moet worden beperkt. De groep zet zich in voor een wereldwijde productie met minder impact op het milieu in de levenscycli van alle producten en om een duurzame maatschappij te creëren met drie doelen — preventie van de opwarming van de aarde, recycling van grondstoffen en verbetering van het ecosysteem.

Lagere impact op het milieu met de nieuwe ZAXIS

Hitachi creëert een groene weg om de uitstoot van kooldioxide te verminderen ter voorkoming van de opwarming van de aarde volgens LCA*. De nieuwe ZAXIS gebruikt veel technologische innovaties, zoals de nieuwe ECO-stand en isochrone regeling. Hitachi zet zich al lang in voor het recycling van onderdelen, zoals aluminium onderdelen in radiatoren en oliekoeler. Kunststof onderdelen zijn gemarkeerd voor recycling.

*Life Cycle Assessment – ISO 14040

Wanneer deze machine, met inbegrip van het satellietcommunicatiesysteem, in een ander land wordt gebruikt dan dat waarvoor het is bestemd, dan moeten er eventueel wijzigingen worden aangebracht zodat de machine aan de lokale wetgevende normen (inclusief veiligheidsnormen) en wettelijke voorschriften in dat land voldoet. Exporteer en gebruik deze machine niet buiten het land waarvoor deze is bestemd, maar pas wanneer deze daarvoor is goedgekeurd. Neem contact op met uw Hitachi-dealer bij vragen over naleving van de wetgeving. Deze technische gegevens kunnen zonder voorafgaand bericht worden gewijzigd.

Illustraties en foto's tonen de standaardmodellen en kunnen al dan niet optionele uitrusting, accessoires, door de klant gemonteerde en aangepaste onderdelen en optionele onderdelen bevatten. Alle standaardonderdelen kunnen bovendien een andere kleur en kenmerken hebben. Lees voor gebruik de gebruikershandleiding zodat u de machine op de juiste manier bedient.